

Manuale Installatore Installation and Operation Manual

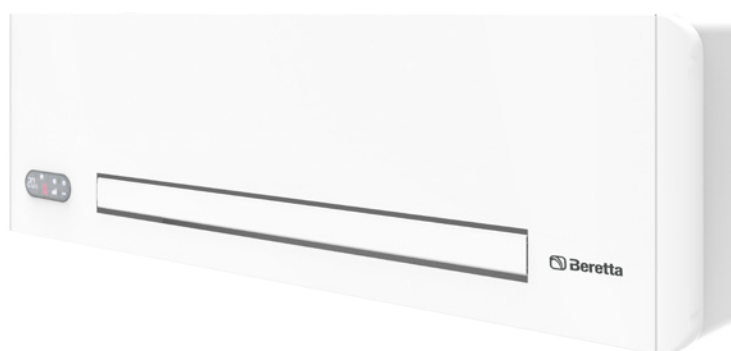

TIVANO WALL



- IT** Manuale Installatore
- EN** Installation and Operation Manual

Gentile Cliente,

La ringraziamo per aver preferito un prodotto **Beretta**.

Con questo libretto desideriamo fornirLe le informazioni che riteniamo necessarie per una corretta e più facile installazione, senza voler aggiungere nulla alla Sua competenza e capacità tecnica. Rinnovati ringraziamenti.

Beretta S.p.A.

Dear Customer,

Thank you for choosing a **Beretta** product.

This booklet contains all the information which might be necessary for the correct and easy installation, without prejudice for your technical skills and knowledge. Thanks again.

Beretta S.p.A.

Conformità

L'apparecchio è conforme alle seguenti Direttive:

- Direttiva EMC 2014/30/UE
- Direttiva LV 2014/35/UE
- Direttiva RoHS 2011/65/UE
- Direttiva RAEE 2012/19/UE

Compliance

The unit complies with the following Standards:

- EMC Directive 2014/30/UE
- LV Directive 2014/35/UE
- RoHS Directive 2011/65/UE
- WEEE Directive 2012/19/UE

Gamma

Modello	Codice
TIVANO WALL 27	20186366
TIVANO WALL 41	20186367
TIVANO WALL 57	20186368

Range

Model	Code
TIVANO WALL 27	20186366
TIVANO WALL 41	20186367
TIVANO WALL 57	20186368



Il prodotto a fine vita non dev'essere smaltito come un rifiuto solido urbano ma dev'essere conferito ad un centro di raccolta differenziata.



At the end of its life, the product should be not be disposed of as solid urban waste, but rather it should be handed over to a differentiated waste collection centre.

Indice

1. GENERALITA'

1.1	Avvertenze generali	4
1.2	Regole fondamentali di sicurezza	5
1.3	Descrizione generale	5
1.4	Targhetta Tecnica	6
1.5	Dati tecnici	7
1.6	Dimensioni	8
1.7	Dimensioni e pesi in trasporto	8
1.8	Grafici portata - Perdite di carico	8
1.9	Schemi elettrici	9

2. INSTALLAZIONE

2.1	Ricevimento del prodotto	10
2.2	Posizionamento dell'unità	10
2.3	Modalità d'installazione	10
2.4	Vista posteriore	11
2.5	Distanze minime di installazione	11
2.6	Apertura parti estetiche per installazione	12
2.7	Installazione a parete	14
2.8	Collegamenti idraulici	16
2.9	Scarico condensa	17
2.10	Collegamenti elettrici	19
2.11	Riempimento impianto	20
2.12	Evacuazione dell'aria durante il riempimento dell'impianto	20

3. USO

3.1	Gestione dell'apparecchio con il telecomando	21
3.2	Legenda simboli	22
3.3	Descrizione del funzionamento	23
3.4	Utilizzo dell'apparecchio	26

4. MANUTENZIONE

4.1	Manutenzione	27
4.2	Pulizia esterna	27
4.3	Pulizia filtri aspirazione aria	28

5. ALLARMI, ANOMALIE E RIMEDI

5.1	Visualizzazione allarmi	29
5.2	Anomalie e rimedi	30

Contents

1. GENERAL INFORMATION

1.1	General notices	4
1.2	Fundamental safety rules	5
1.3	General description	5
1.4	Technical Tag	6
1.5	Technical data	7
1.6	Dimensions	8
1.7	Dimensions and weight during transportation	8
1.8	Charts of Water flow - Pressure drop	8
1.9	Wiring diagrams	9

2. INSTALLATION

2.1	Receiving thr product	10
2.2	Unit placement	10
2.3	Installation procedure	10
2.4	Rear view	11
2.5	Installation clearances	11
2.6	Opening of aesthetic parts for installation	12
2.7	Wall mount	14
2.8	Hydraulic connections	16
2.9	Condensate drain	17
2.10	Wiring	19
2.11	Filling the plant	20
2.12	Air exhaust when filling the system	20

3. USE

3.1	Managing the appliance with the remote control	21
3.2	Symbols legenda	22
3.3	Description of operation	23
3.4	Appliance management	26

4. MAINTENANCE

4.1	Maintenance	27
4.2	External cleaning	27
4.3	Cleaning the air suction filters	28

5. TROUBLESHOOTING

5.1	Alarms	29
5.2	Troubleshooting	30

In alcune parti del libretto sono utilizzati i simboli:

 **ATTENZIONE**= per azioni che richiedono particolare cautela ed adeguata preparazione.

 **VIETATO**= per azioni che non devono essere assolutamente eseguite.

The following symbols are used in this publication:

 **WARNING** = actions requiring special care and appropriate training.

 **DO NOT** = actions that **MUST ON NO ACCOUNT** be carried out.

1.1 Avvertenze generali

- ⚠ L'installazione degli apparecchi **Beretta** deve essere effettuata da impresa abilitata ai sensi della Legge D.M. 37/2008 che, a fine lavoro, rilasci al proprietario la dichiarazione di conformità di installazione realizzata a regola d'arte, cioè in ottemperanza alle Norme vigenti ed alle indicazioni fornite in questa pubblicazione.
- ⚠ È esclusa qualsiasi responsabilità contrattuale ed extracontrattuale di **Beretta** per danni causati a persone, animali o cose, da errori di installazione, di regolazione e di manutenzione, o da usi impropri.
- ⚠ In caso di funzionamento anomalo, o fuori uscite di liquidi, posizionare l'interruttore generale dell'impianto su "spento" e chiudere i rubinetti di intercettazione. Chiamare con sollecitudine il Servizio Tecnico di Assistenza **Beretta**, oppure personale professionalmente qualificato.
Non intervenire personalmente sull'apparecchio.
- ⚠ Questa pubblicazione deve essere conservata con cura perché è parte integrante dell'apparecchio e dovrà SEMPRE accompagnarlo anche in caso di cessione ad altro proprietario o utente, o di trasferimento ad altro impianto.
In caso di danneggiamento o smarrimento richiedere un'altra copia al Servizio Tecnico di Assistenza **Beretta** di zona.
- ⚠ Gli interventi di riparazione o manutenzione devono essere eseguiti dal Servizio Tecnico di Assistenza **Beretta**, o da personale qualificato, secondo quanto previsto nella presente pubblicazione.
Non modificare o manomettere l'apparecchio in quanto si possono creare situazioni di pericolo ed il costruttore dell'apparecchio non sarà responsabile di eventuali danni provocati.
- ⚠ Il non utilizzo dell'apparecchio per un lungo periodo comporta l'effettuazione delle seguenti operazioni:
Posizionare l'interruttore generale dell'impianto su "spento".
Chiudere i rubinetti dell'acqua.
Se c'è pericolo di gelo, accertarsi che l'impianto sia stato addizionato con del liquido antigelo, altrimenti vuotare l'impianto.
- ⚠ Nelle operazioni di installazione e/o manutenzione utilizzare abbigliamento e strumentazione idonei ed antinfortunistici.
Beretta declina qualsiasi responsabilità per la mancata osservanza delle vigenti norme di sicurezza e di prevenzione degli infortuni.
- ⚠ Rispettare le leggi in vigore nel Paese in cui viene installata la macchina, relativamente all'uso e allo smaltimento dell'imballo, dei prodotti impiegati per pulizia e manutenzione, e per la gestione del fine vita dell'unità.

1.1 General notices

- ⚠ All **Beretta** equipment shall be installed by skilled operators, authorised by Law D.M. 37/2008, who shall issue a declaration of conformity for the state-of-the-art installation, that is to say, an installation carried out pursuant to the current Legislation and the instructions in this booklet.
- ⚠ Any contractual and tortious liability of **Beretta's** for damages to property or people or animals because of installation, calibration and maintenance mistakes or erroneous usage of the equipment is excluded.
- ⚠ In case of abnormal operation, or leaks of liquids, position the main switch of the system in the "off" position and close the stop taps.
Call **Beretta's** Technical Service or other professionally qualified personnel immediately.
Do not try to repair the unit.
- ⚠ This booklet must be kept carefully as it is an integral part of the equipment and must ALWAYS be present, including in case of sale of the equipment to another owner or user, or of transfer to another system.
Should the manual get damaged or lost, please ask for a duplicate manual from the **Beretta's** Technical Service.
- ⚠ Repairs or maintenance actions must be carried out by **Beretta's** Technical Service staff or other skilled staff, pursuant to the provisions of this publication.
Do not modify or tamper with this equipment, as doing so might cause dangerous situation, for which the manufacturer waives all liability.
- ⚠ If the device is to remain out of service for a prolonged period, make sure you carry out the following operations:
Set the main system switch to "Off".
Close the water taps.
If there is danger of frost, make sure that you have added anti-freeze liquid into the circuits, or drain out the system otherwise.
- ⚠ In the installation and/or maintenance operations please adopt the appropriate attire and accident prevention devices.
Beretta waives all and any responsibility for failure to observe the safety and accident prevention regulations from time to time in force.
- ⚠ Comply with the legislation in force on the country of deployment with regard to the use and disposal of packaging, of cleaning and maintenance products and for the management of the unit's decommissioning.

1.2 Regole fondamentali di sicurezza

- ⚠ È vietato l'uso dell'apparecchio ai bambini ed alle persone inabili non assistite.
- ⚠ È vietato effettuare qualsiasi intervento tecnico o di pulizia, prima di aver scollegato l'apparecchio dalla rete di alimentazione elettrica posizionando l'interruttore generale dell'impianto su "spento".
- ⚠ È vietato modificare i dispositivi di sicurezza o di regolazione senza l'autorizzazione e le indicazioni del costruttore dell'apparecchio.
- ⚠ È vietato salire con i piedi sull'apparecchio, sedersi e/o appoggiarvi qualsiasi tipo di oggetto.
- ⚠ È vietato tirare, staccare, torcere i cavi elettrici fuoriuscenti dall'apparecchio anche se questo è scollegato dalla rete di alimentazione elettrica.
- ⚠ È vietato spruzzare o gettare acqua direttamente sull'apparecchio.
- ⚠ È vietato disperdere, abbandonare o lasciare alla portata di bambini il materiale dell'imballo, potenziale fonte di pericolo.
- ⚠ È vietato assolutamente toccare le parti in movimento, interpersi tra le stesse, o introdurre oggetti appuntiti attraverso le griglie.
- ⚠ È vietato toccare l'apparecchio se si è a piedi nudi e/o con parti del corpo bagnate o umide.
- ⚠ L'apparecchio può raggiungere temperature superiori ai 70°C in alcuni punti.

1.3 Descrizione generale

Terminale idronico a vista (RAL 9003) per impianti a 2 tubi caldo/freddo pensato a completamento dell'offerta **Beretta** con taglie che vanno da una potenza di 1,1 kW a 2,3 kW frigoriferi con una profondità pari a soli 128 mm.

Disponibile:

Con interfaccia touch screen sul pannello frontale dell'unità e telecomando ad infrarossi a corredo:
La scheda elettronica a bordo macchina prevede un contatto pulito per ON/OFF remoto

TIVANO WALL 27
TIVANO WALL 41
TIVANO WALL 57

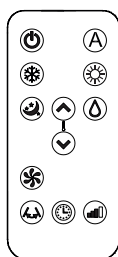

TELECOMANDO INCLUSO

Gli attacchi idraulici sono sempre a destra nella versione a catalogo e non sono invertibili.

1.2 Fundamental safety rules

- ⚠ Do not allow children or unassisted disabled people to use the unit.
- ⚠ It is forbidden carry out technical or cleaning activities before disconnecting the unit from the power grid by positioning the system's main switch in the "off" position.
- ⚠ It is forbidden to modify the safety or regulation devices without the authorisation and directions of the manufacturer.
- ⚠ Do not stand, sit and/or place objects on the unit.
- ⚠ Do not pull, detach or twist the electrical wires coming out of the unit, even when the unit is disconnected from the power grid.
- ⚠ Do not spray or throw water directly on the unit.
- ⚠ Do not dispose of, abandon or leave the potentially hazardous packaging materials within the reach of children.
- ⚠ It is strictly forbidden to touch any moving parts, interfere with them or introduce pointed objects through the grids.
- ⚠ Do not touch the unit while barefoot and/or partially wet.
- ⚠ The device can reach temperatures of more than 70 °C in some parts.

1.3 General description

Visible hydronic system (RAL 9003) for circuits with 2 hot/cold pipes designed to complement the **Beretta** range with sizes from 1.1 kW to 2.3 kW cooling capacity with a depth of just 128 mm.

Available:

With touch screen interface on the front panel of the unit and infrared remote control supplied:
The electronic circuit board on the machine has a volt-free contact for remote ON/OFF

TIVANO WALL 27
TIVANO WALL 41
TIVANO WALL 57

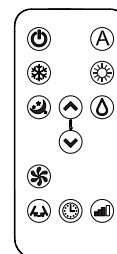

REMOTE CONTROL SUPPLIED



The hydraulic connections are always on the right in the catalogue version and cannot be reversed.

1.4 Targhetta Tecnica

- ⚠ La targhetta tecnica riporta i dati tecnici e prestazionali dell'apparecchio. In caso di smarrimento richiederne un duplicato al Servizio Tecnico di Assistenza **Beretta**.
- ⚠ La manomissione, l'asportazione, la mancanza della Targhetta Tecnica o quant'altro non permetta la sicura identificazione del prodotto, rende difficoltosa qualsiasi operazione di installazione e manutenzione.

1.4 Technical Tag

- ⚠ The technical tag shows all technical and performance data of the unit. Should the tag get lost, please ask for a duplicate tag from the **Beretta's** Technical Service.
- ⚠ Any tampering with, the removal or the lack of the Technical Tag or of any other element whose absence prevents certain identification of the product makes it more difficult to install and maintain the product.

		BERETTA Via Risorgimento, 13 23900 LECCO (LC) - Italia		Made in Italy			
Type							
COD.		CFG.		Matr.			
Power Input	W	Voltage	V	Max pressure		bar	
Frequency	Hz	Current cons.	A				

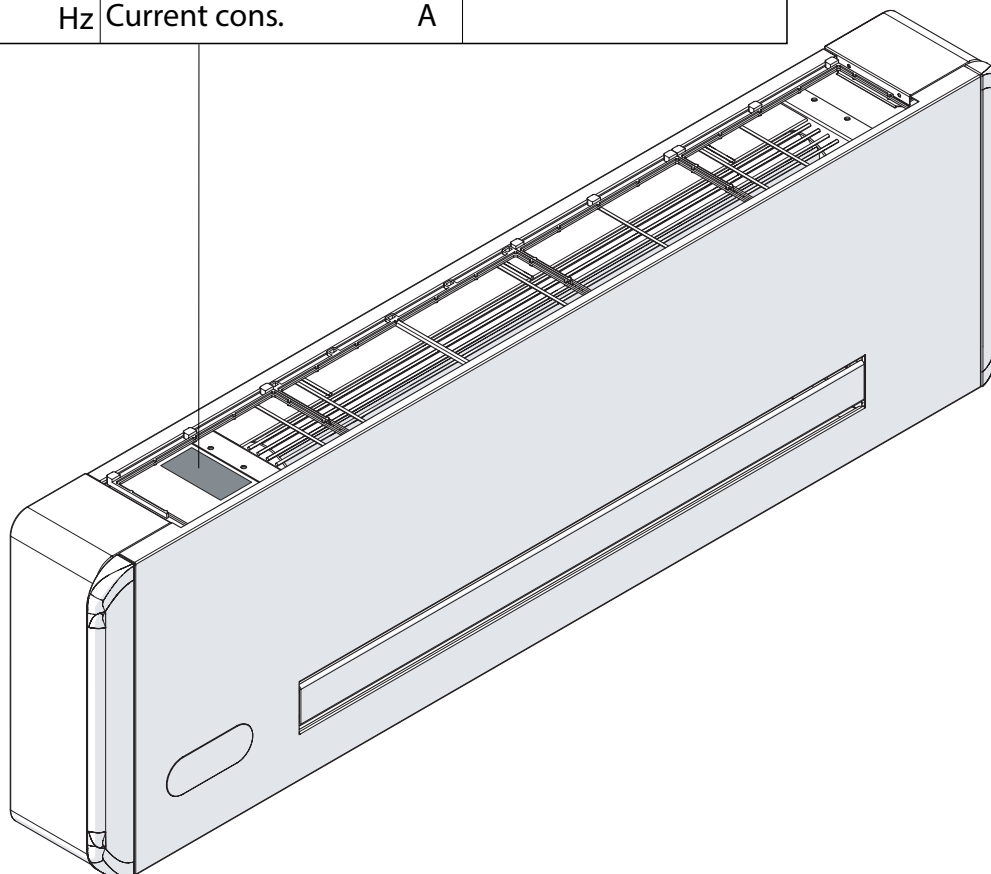

1.5 Dati tecnici

1.5 Technical data

		27	41	57
Resa in raffreddamento totale (a) Total cooling capacity (a)	kW	1,07	1,65	2,31
Resa in raffreddamento sensibile Sensible cooling capacity	kW	0,95	1,49	1,94
Portata d'acqua Water flow rate	l/h	196	279	402
Perdita di carico Water pressure drops	kPa	10,7	4,5	2,1
Resa in riscaldamento 45°C (b) Heating capacity 45°C (b)	kW	1,27	1,8	2,6
Portata d'acqua (45°C) Water flow rate (45°C)	l/h	232	351	478
Perdite di carico (45°C) Water pressure drops (45°C)	kPa	13,9	5	4,8
Resa in riscaldamento (70°C) (c) Heating capacity (70 °C) (c)	kW	2,78	4,12	5,72
Portata d'acqua (70°C) Water flow rate (70°C)	l/h	239	354	492
Perdite di carico (70°C) Water pressure drops (70°C)	kPa	13	4,7	4,5
Contenuto d'acqua batteria Coil water content	l	0,54	0,74	0,93
Massima pressione d'esercizio Maximum operating pressure	bar	10	10	10
Raccordi per tubi dell'acqua Water pipe fittings	inch	EUROKONUS 3/4"	EUROKONUS 3/4"	EUROKONUS 3/4"
Portata d'aria max Air flow rate max	m³/h	228	331	440
Portata d'aria med. Air flow rate med	m³/h	155	229	283
Portata d'aria min. Air flow rate min	m³/h	84	124	138
Tensione di alimentazione Supply voltage	V/ph/Hz	230/1/50	230/1/50	230/1/50
Potenza assorbita alla portata d'aria massima Power input at maximum air flow	W	12	14	18
Potenza assorbita alla portata d'aria minima Power input at minimum air flow	W	4,8	5,1	5,8
Pressione sonora alla massima portata d'aria (d) Sound pressure at maximum air flow (d)	dB(A)	39,7	42,4	42,6
Pressione sonora alla minima portata d'aria (d) Sound pressure at minimum air flow (d)	dB(A)	24,9	25,2	25,8
Massima temperatura ingresso acqua Maximum water inlet temperature	°C	80	80	80
Minima temperatura ingresso acqua Minimum water inlet temperature	°C	4	4	4
Peso Weight	Kg	14	16	19

(a) aria 27°C bs 19°C bu; acqua 7°C in ingresso, 12°C in uscita

(b) aria 20°C; acqua 45°C in ingresso, 40°C in uscita

(c) aria 20°C; acqua 70°C in ingresso, 60°C in uscita

(d) Pressione sonora misurata in camera semianecoica secondo la normativa ISO 7779

(a) air 27°C db 19°C wb ; water 7°C in, 12°C out

(b) air 20°C ; water 45°C in, 40°C out

(c) air 20°C ; water 70°C in, 60°C out

(d) Sound pressure measured in a semi anechoic chamber according to ISO 7779

1.6 Dimensioni

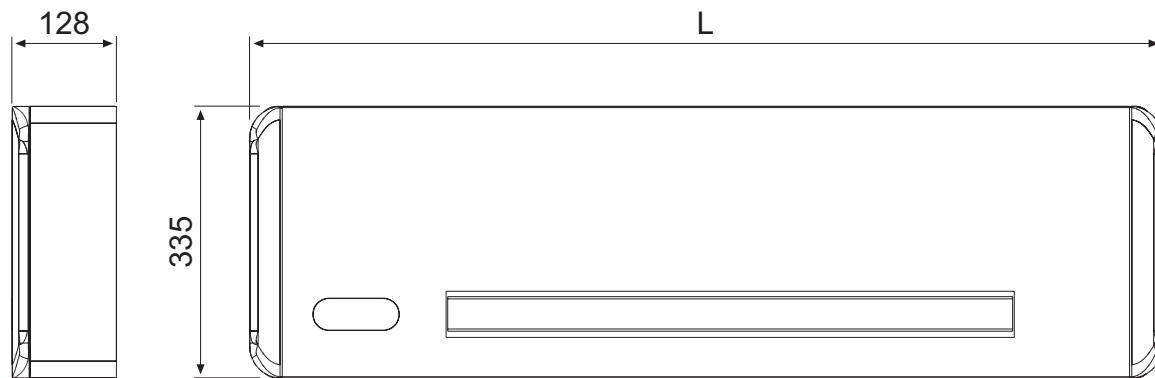

Modello	L
27	902 mm
41	1102 mm
57	1302 mm

1.6 Dimensions

Model	L
27	902 mm
41	1102 mm
57	1302 mm

1.7 Dimensioni e pesi in trasporto

1.7 Dimensions and weight during transportation

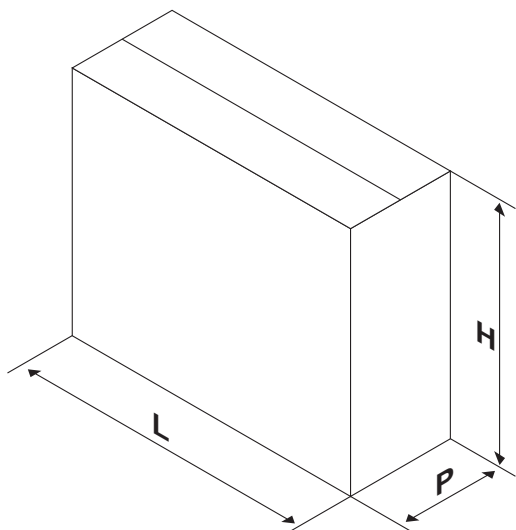

		27	41	57
	kg	15	17	20
L	mm	1.035	1.235	1.435
H	mm	490	490	490
P	mm	213	213	213

1.8 Grafici portata - Perdite di carico

1.8 Charts of Water flow - Pressure drop

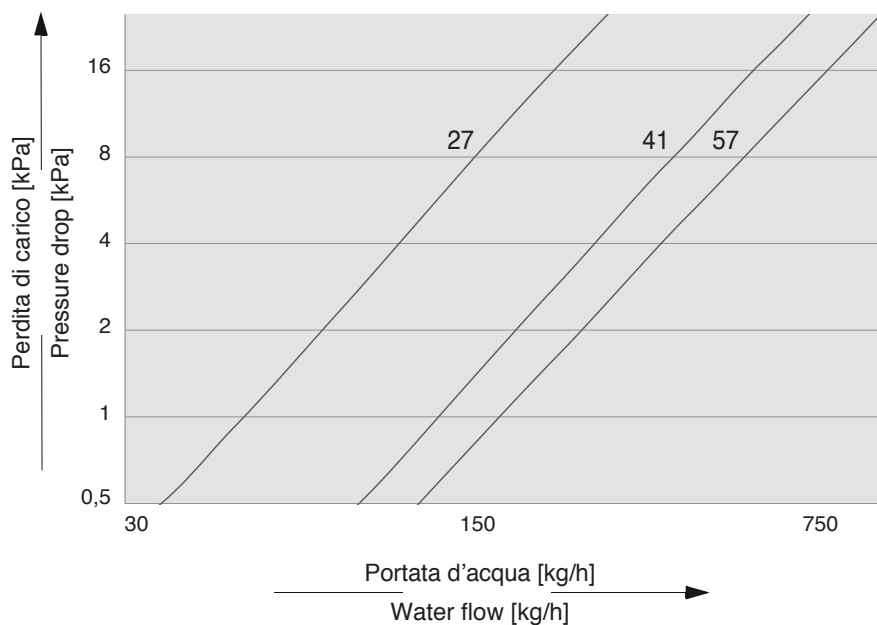

1.9 Schemi elettrici

Scheda di controllo dell'unità con telecomando

H2	sonda temperatura acqua (10 kΩ)
M1	motore ventilatore DC inverter
Y1	collegamento valvola a 2 vie motorizzata (uscita in tensione a 230V/ 50Hz 1A)
L-N	collegamento alimentazione elettrica 230V/50Hz
BO	Contatto di richiesta generatore riscaldamento (es. caldaia o pompa di calore). Si attiva parallelamente all'uscita dell'elettrovalvola (Y1) con 1 minuto di ritardo quando l'unità è in modalità riscaldamento ed è in chiamata (contatto pulito max 1A)
CH	Contatto di richiesta generatore raffreddamento (es. chiller o pompa di calore reversibile). Si attiva parallelamente all'uscita dell'elettrovalvola (Y1) con 1 minuto di ritardo quando l'unità è in modalità raffreddamento ed è in chiamata (contatto pulito max 1A)
CP	ingresso sensore presenza (se aperto, il ventilconvettore viene posto in stand-by.)
AIR	sonda aria
DISPLAY	cablaggio display pannello
SM	collegamento motore per orientamento diffusore

1.9 Wiring diagrams

Circuit board for remote control unit

H2	water temperature probe (10 kΩ)
M1	fan motor DC inverter
Y1	connection for 2 way motorized valve (230V/50Hz 1A powered output)
L-N	230V/50Hz electrical power supply connection
BO	Heating generator request contact (e.g. boiler or heat pump). It activates in parallel with the solenoid valve output (Y1) with a 1 minute delay when the unit is in heating mode and is on call (dry contact max 1A)
CH	Cooling generator request contact (e.g. chiller or reversible heat pump). It activates in parallel with the solenoid valve output (Y1) with a 1 minute delay when the unit is in cooling mode and is on call (dry contact max 1A)
CP	presence sensor input (if opened, the fan coil goes into stand-by.)
AIR	air probe
DISPLAY	control panel (display) wiring
SM	connection to the motor for the diffuser swing

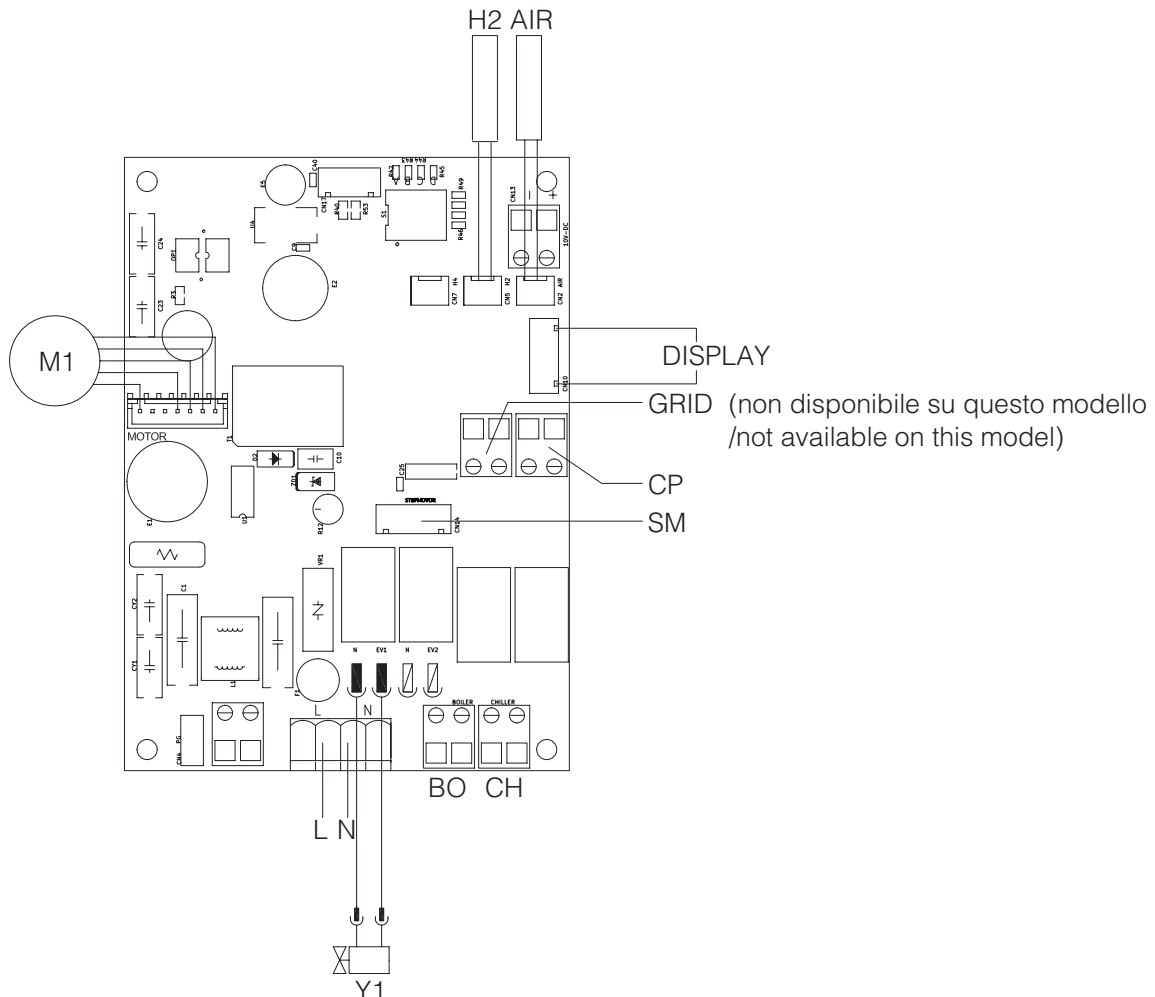

2.1 Ricevimento del prodotto

- ⚠ Dopo aver tolto l'imballo assicurarsi dell'integrità e della completezza del contenuto. In caso di necessità rivolgersi all'Agenzia che ha venduto l'apparecchio.

Materiale a corredo:

- Dima di installazione in cartoncino
- 2 x Staffe di fissaggio a parete
- Manuale di installazione
- 6 x etichette di garanzia e ricambi
- Telecomando con una batteria al litio secco CR2015 3V
- 2 adattatori Eurokonus 3/4"

2.2 Posizionamento dell'unità

- ⚠ Evitare l'installazione dell'unità in prossimità di:
- posizioni soggette all'esposizione diretta dei raggi solari;
 - in prossimità di fonti di calore;
 - in ambienti con tassi di umidità molto elevati e zone con probabile contatto con l'acqua;
 - in ambienti con vapori d'olio
 - in ambienti sottoposti ad alte frequenze.

- ⚠ Accertarsi che:
- la parete su cui si intende installare l'unità abbia una struttura e una portata adeguata;
 - la zona della parete interessata non sia percorsa da tubazioni o linee elettriche
 - la parete interessata sia perfettamente in piano;
 - sia presente un'area libera da ostacoli che potrebbero compromettere la circolazione dell'aria in ingresso ed uscita;
 - la parete di installazione sia possibilmente una parete di perimetro esterno per consentire lo scarico della condensa all'esterno;
 - il flusso dell'aria non sia rivolto direttamente verso le persone.

2.3 Modalità d'installazione

- ⚠ Per ottenere una buona riuscita dell'installazione e prestazioni di funzionamento ottimali, seguire attentamente quanto indicato nel presente manuale. La mancata applicazione delle norme indicate, che può causare mal funzionamenti delle apparecchiature, sollevano la ditta **Beretta** da ogni forma di garanzia e da eventuali danni causati a persone, animali o cose.

2.1 Receiving thr product

- ⚠ Check the integrity and completeness of the supplied equipment as soon as you take it out of its packaging. If necessary, consult the Agency that sold you the equipment.

Material supplied:

- Cardboard installation template
- 2 x Wall mounting brackets
- Installation manual
- 6 x warranty and spare part labels
- Remote control with CR2015 3V dry lithium battery
- 2 Adapters 3/4 "to Eurokonus

2.2 Unit placement

- ⚠ Avoid installing the unit near:
- areas exposed to direct sunlight;
 - heat sources;
 - in environments with very high humidity and areas in which the unit can come into contact with water;
 - in environments with oil mists;
 - in environments subject to high frequencies.

- ⚠ Make sure that:
- the wall on which you intend to install the unit has an appropriate structure and capacity;
 - the wall surface is not crossed by pipelines or power lines;
 - the wall is perfectly level;
 - there are no obstructions nearby that could compromise the inlet and outlet airflow;
 - the wall on which you are installing the unit is (if possible) an external perimeter wall, in order to allow condensate drain outside the premises;
 - air flow is not directed towards by-standers.

2.3 Installation procedure

- ⚠ For ideal installation and performance levels, carefully follow the instructions in the manual. Failure to do so may cause system malfunctions and automatically voids the warranty, and relieves **Beretta** of any harm caused to persons, animals or property.

2.4 Vista posteriore

- A) Staffa fissaggio a muro
- B) Uscita acqua batteria
- C) Ingresso acqua batteria
- D) Uscita scarico condensa
- E) Passaggio cavi

2.4 Rear view

- A) Wall mounting bracket
- B) Coil water inlet
- C) Coil water outlet
- D) Condensate drain
- E) Cable routing

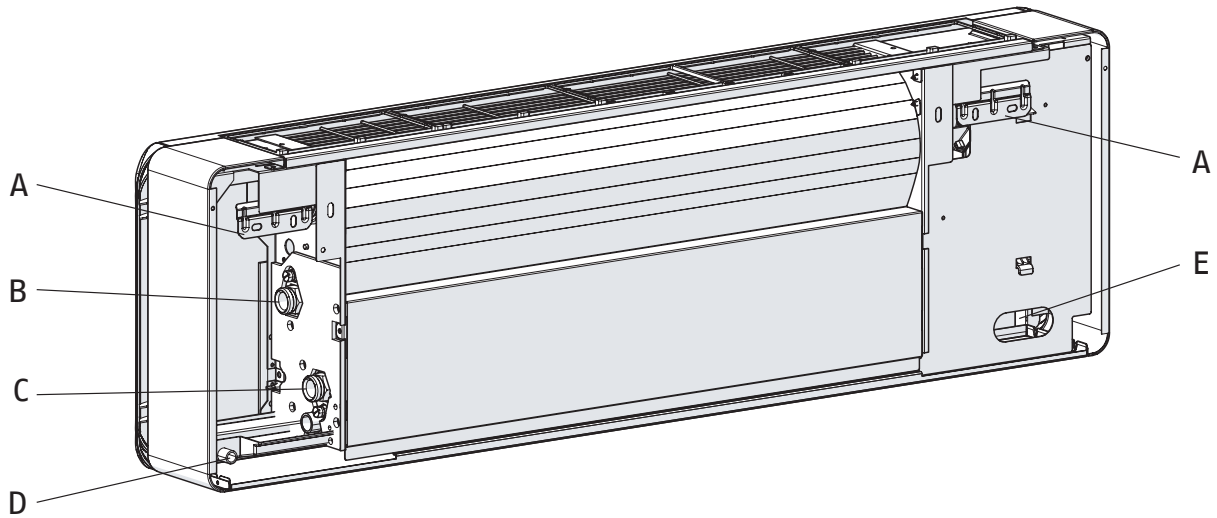

2.5 Distanze minime di installazione

Nella figura sono indicate le distanze minime di montaggio del ventilconvettore da pareti e mobili presenti nell'ambiente.

2.5 Installation clearances

The figure shows the minimum distances required of the cooler-radiator from the walls and furniture on site.

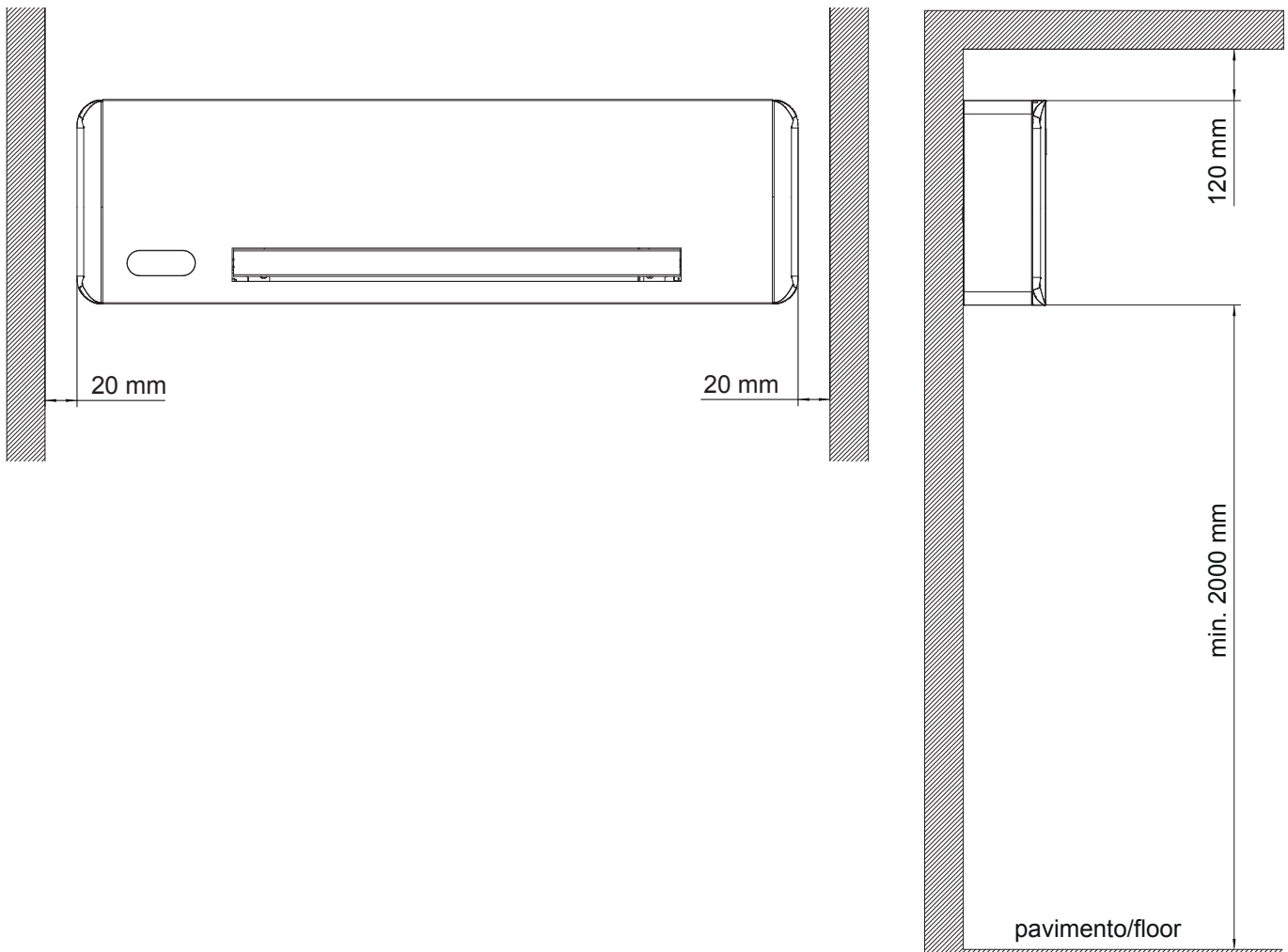

2.6 Apertura parti estetiche per installazione

Per le descrizioni fare riferimento alle immagini illustrate di seguito.

- 1 Rimuovere i fianchetti sfilandoli verso l'alto;
- 2 Rimuovere le sei viti a testa esagonale presenti ai lati del pannello frontale per poter rimuovere il pannello frontale estetico;

A	FIANCHETTI
B	PANNELLO FRONTALE ESTETICO

2.6 Opening of aesthetic parts for installation

For descriptions refer to the images shown below.

- 1 Remove the side panels by unthreading them upwards;
- 2 Remove the six hex screws on the side of the front panel to remove the aesthetic front panel;

A	SIDE PANELS
B	AESTHETIC FRONT PANEL

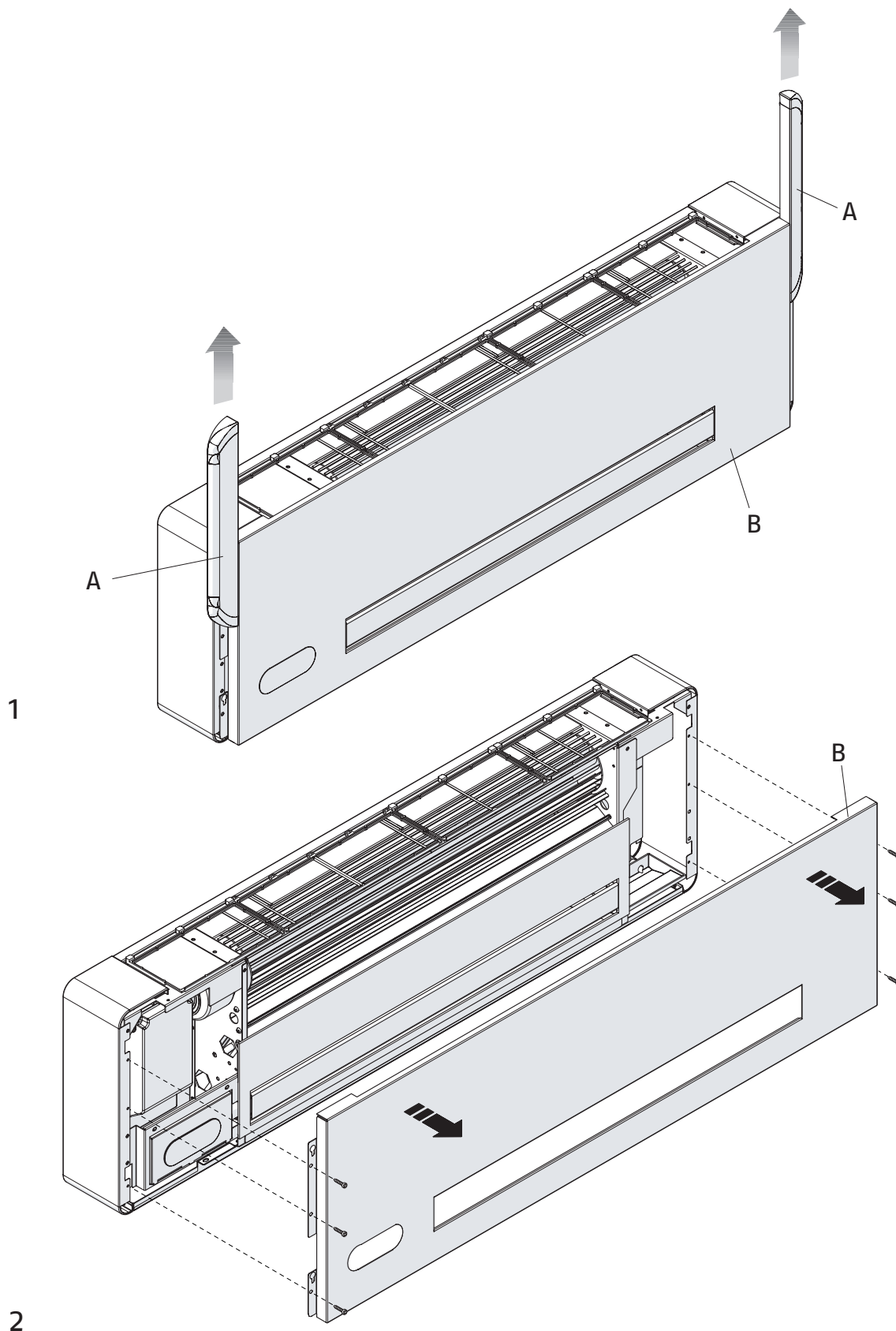

- 3 Ruotare i filtri e sollevarli;
 4 Rimuovere la vite di fissaggio dei fianchi e sollevarli verso l'alto rimuovendo prima le due viti che fissano al fianco sinistro la struttura del display, se presente.

A	FILTRI
B	FIANCHI LATERALI

- 3 Wheels and rise the filters;
 4 Remove the fixing screws of side panels and the two screws that fix to the left panel the display framework, if present; lift the panels upwards.

A	FILTERS
B	SIDE PANELS

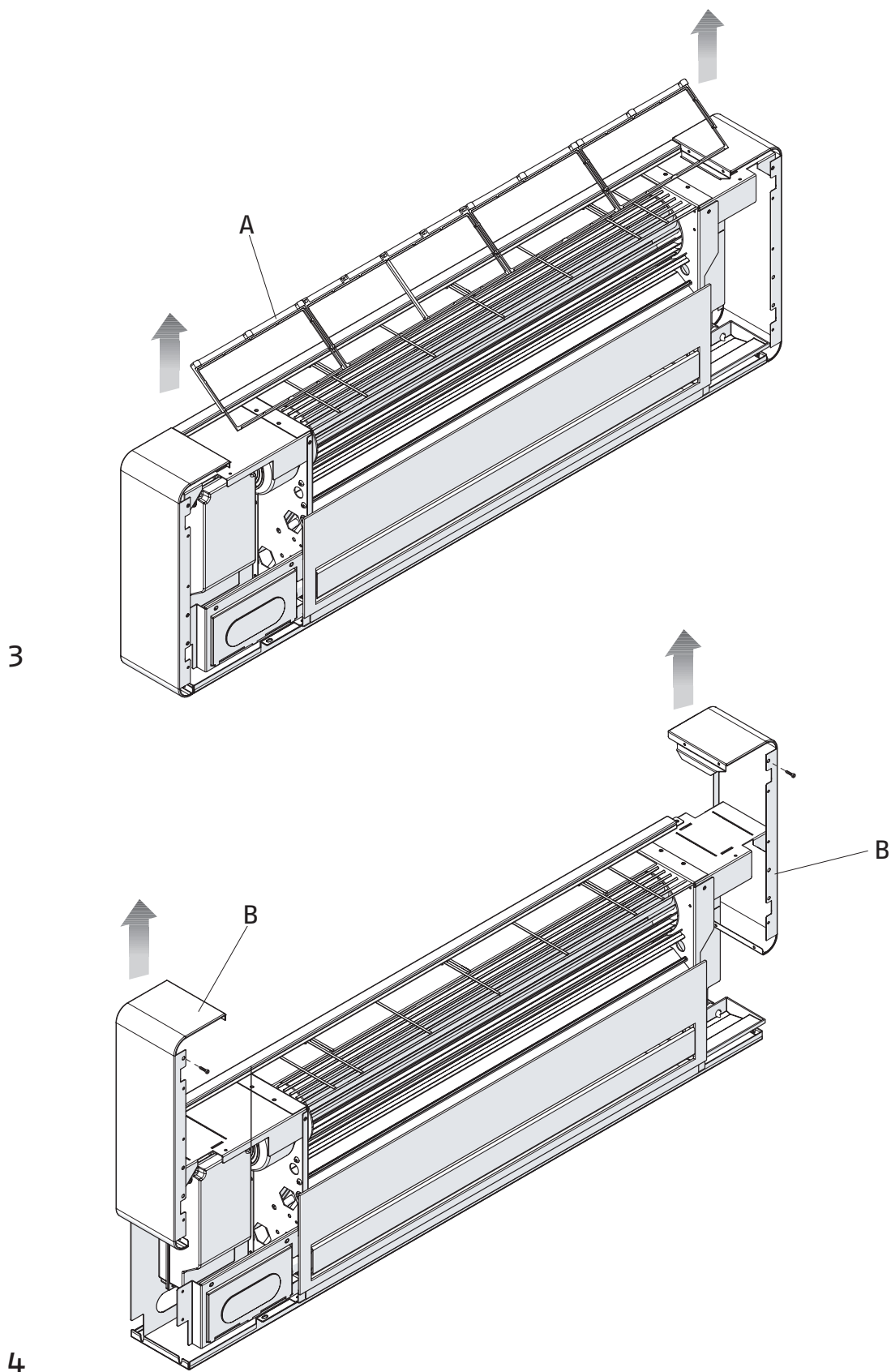

2.7 Installazione a parete

- Per un'agevole installazione, soprattutto se si vuole predisporre l'impianto in attesa della posa definitiva dell'apparecchio, consigliamo la predisposizione di una cassetta ad incasso come da figura;
- Se l'installazione definitiva non viene effettuata al momento dell'installazione della cassetta lasciare lunghe le tubazioni idriche e di scarico condensa in modo da poterle poi raccordare senza giunzioni;
- Al momento dell'installazione sarà possibile allacciare il ventilconvettore mediante raccordo 90° e tronchetto con raccordo Eurokonus;
- In alternativa, se si riesce a curvare in modo agevole la tubazione (dipenderà dalla profondità della cassetta installata), sarà possibile installare direttamente il raccordo Eurokonus nella tubazione;
- Fare attenzione all'inclinazione del tubo di scarico condensa, che deve essere appoggiato sul fondo della cassetta nella parte più bassa in modo che l'altezza del tubo non superi mai l'altezza dell'attacco di scarico del ventilconvettore;
- Per la quota di installazione fare riferimento alla dima di installazione in dotazione riportata successivamente.

A	CASSETTA DA INCASSO
B	TUBAZIONI IDRONICHE DI RACCORDO
C	TUBO DRENAGGIO CONDENSA

2.7 Wall mount

- For smooth installation, especially if you want to set-up the system before you install the device, we recommend installing a built-in cistern, as shown in the figure;
- If you do not complete installation of the device when installing the cistern, leave the water and condensate drain pipes hanging loose, so that you can later make the connections without joints;
- When you finally install the device, it will be possible to connect the cooler-radiator with a 90° fitting and socket with Eurokonus connection;
- another option if you can comfortably bend the pipeline (which will depend on the depth of the installed cistern) is to install the Eurokonus connection inside the pipeline;
- pay attention to the tilt angle of the condensate drain pipe, which must rest be laid on the lowermost part of the cistern so that the pipe's height never exceeds the height of the cooler-radiator drain connection;
- for the installation heights, refer to the installation template supplied with the device and which is shown successively.

A	BUILT-IN CISTERN
B	CONNECTING WATER PIPELINES
C	CONDENSATION DRAINAGE PIPE

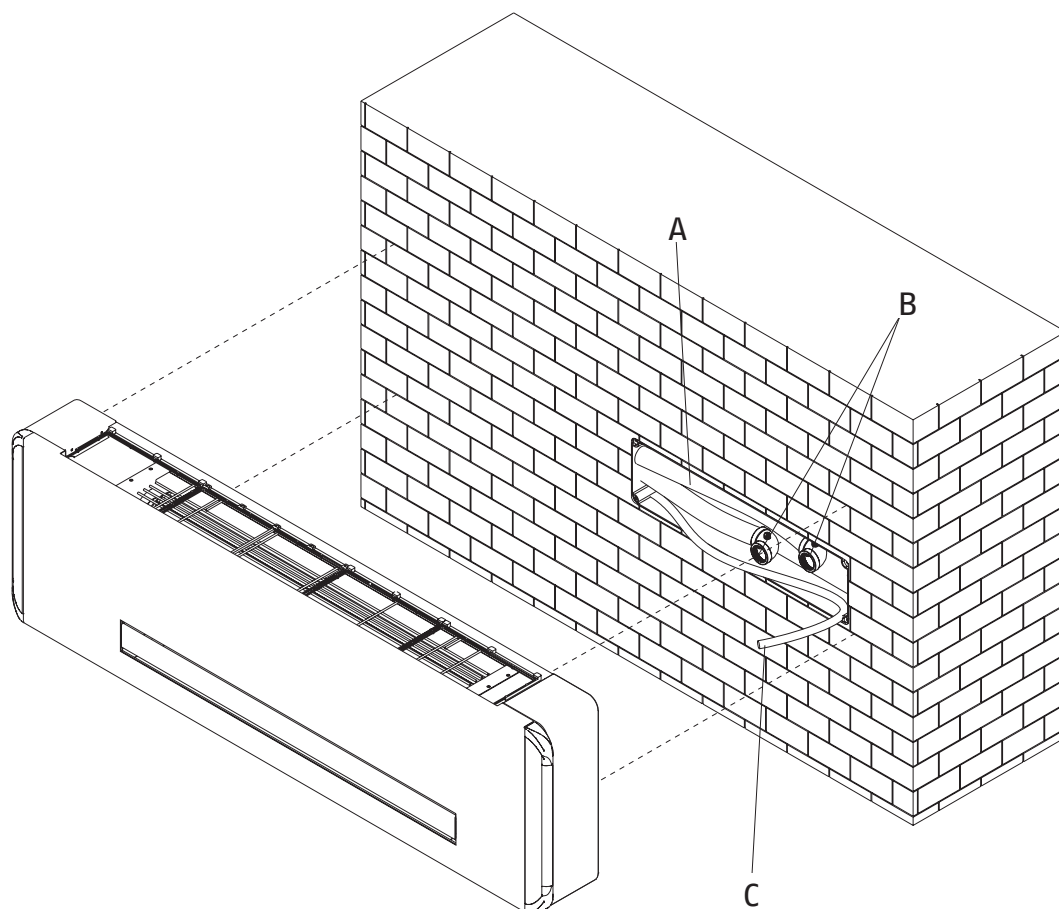

1 Utilizzare la dima in cartoncino.

Tracciare sulla parete la posizione delle due staffe di fissaggio avendo cura di piegare la dima a seconda della lunghezza dell'unità seguendo le istruzioni riportate sulla dima stessa.

- 2 Forare con una punta adeguata ed infilare i tasselli A (2 per ogni staffa); fissare le due staffe B. Non stringere eccessivamente le viti, in modo da poter effettuare una regolazione delle staffe con una bolla di livello.
- 3 Bloccare definitivamente le due staffe serrando completamente le quattro viti.
- 4 Verificarne la stabilità spostando manualmente le staffe verso destra e sinistra, alto e basso.

Montare l'unità, verificando il corretto aggancio sulle staffe e la sua stabilità.

A Fare molta attenzione all'inclinazione dell'unità: se installato in modo perfettamente orizzontale, la pendenza della vaschetta raccogli condensata assicura il corretto deflusso dell'acqua verso lo scarico. L'installazione del ventilconvettore con inclinazione verso sinistra (vedi figura a fondo pagina) è assolutamente vietata.

1 Use the paper template shown in full scale.

Trace the position of the two fixing brackets on the wall with care to bend the template depending on the length of the unit; see the instructions on the template.

- 2 Drill a hole using a proper tip and insert the plugs A (2 per bracket) then attach the two brackets B. Do not over-tighten the screws so that you can adjust them with a spirit level.
- 3 Firmly fasten the brackets by tightening the four screws.
- 4 Check stability by moving the brackets to the right and left, up and down.

Assemble the unit, making sure it fastens properly onto the brackets and that it is stable.

A Pay close attention to the inclination of the unit: if installed in a perfectly horizontal manner, the slope of the condensate collection tray provides the correct flow of water to the drain. Installation of the fan coil with a tilt to the left (see figure at the bottom of the page) is strictly prohibited

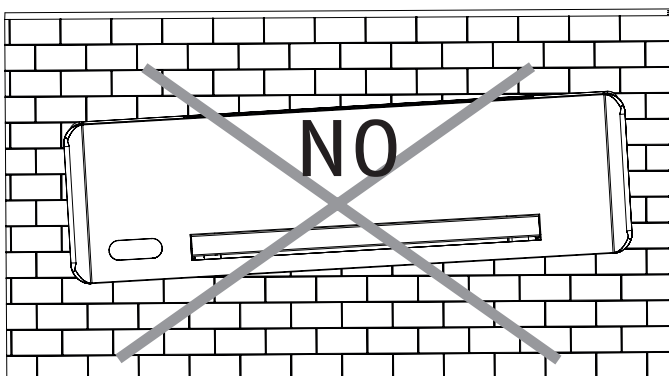
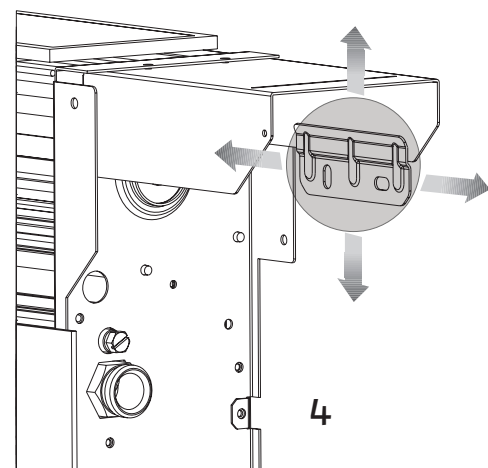
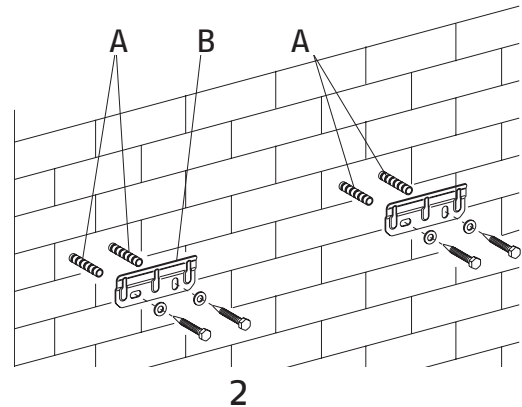
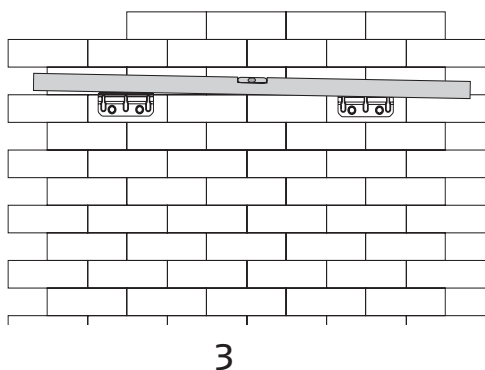
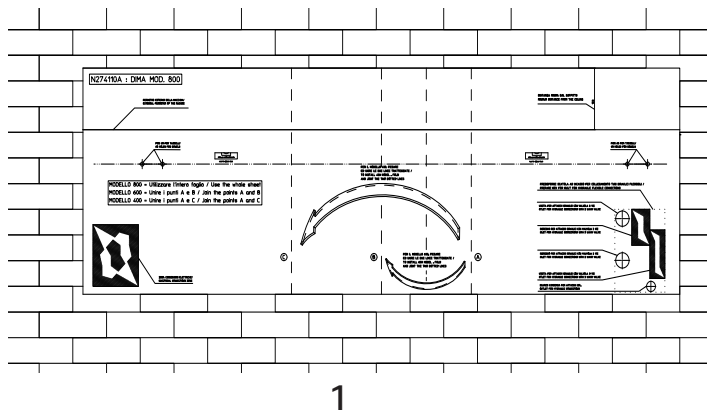

2.8 Collegamenti idraulici

La scelta ed il dimensionamento delle linee idrauliche è demandato per competenza al progettista, che dovrà operare secondo le regole della buona tecnica e delle legislazioni vigenti.

Per effettuare i collegamenti:

- Posizionare le linee idrauliche
- Serrare le connessioni utilizzando il metodo "chiave contro chiave"
- Verificare l'eventuale perdita di liquido
- Rivestire le connessioni con materiale isolante

In dotazione all'apparecchio vi sono due adattatori piani per trasformare gli attacchi 3/4" Eurokonus in 3/4" GAS. In questo caso per la tenuta idrica delle connessioni filettate utilizzare canapa e pasta verde; l'utilizzo di nastro di teflon è consigliato in presenza di liquido antigelo nel circuito idraulico

- ⚠ Le linee idrauliche e le giunzioni devono essere isolate termicamente.
- ⚠ Evitare isolamenti parziali delle tubazioni.
- ⚠ Evitare di stringere troppo per non danneggiare l'isolamento.

A Adattatore Eurokonus

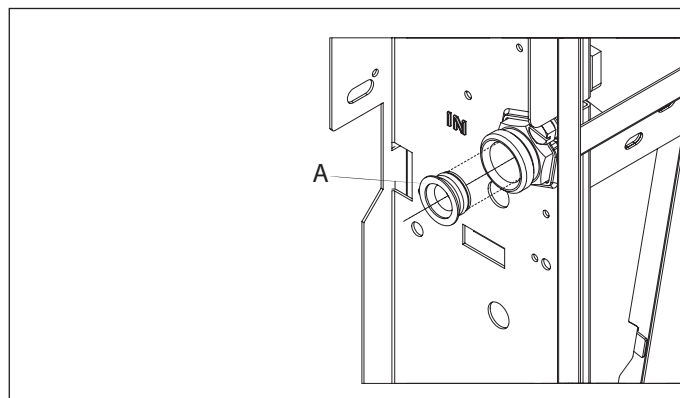

2.8 Hydraulic connections

The choice and sizing of the hydraulic lines must be made by an expert who must operate according to the rules of good technique and the laws in force.

- Position the hydraulic lines
- Tighten the connections using the "spanner and counter spanner" method
- Check for any leaks of liquid
- Coat the connections with insulating material.

Accompanying this unit there are two adapters to transform the 3/4" Eurokonus connections in 3/4" BSP. In this case use hemp and green paste or similar to seal the threaded connections; the use of Teflon is advised when there is anti-freeze in the hydraulic circuit.

The hydraulic lines and joints must be thermally insulated.

- ⚠ The hydraulic lines and joints must be thermally insulated.
- ⚠ Avoid partially insulating the pipes.
- ⚠ Do not over-tighten to avoid damaging the insulation.

A Eurokonus adapter

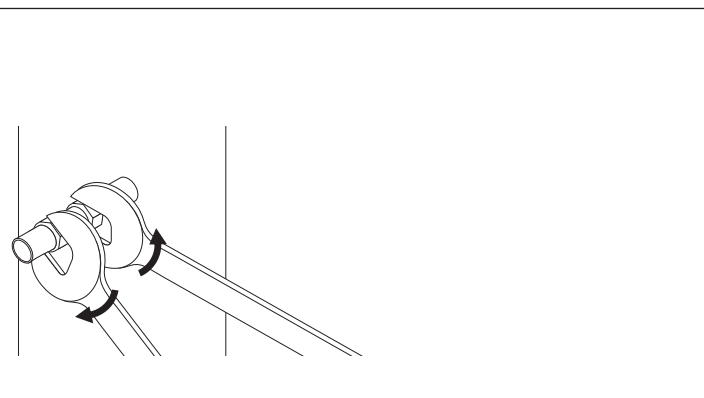

		27	41	57
TUBAZIONI: rame - Eurokonus 3/4" GAS	mm	14	16	18
PIPELINE: copper - Eurokonus 3/4" GAS				

2.9 Scarico condensa

La rete di scarico della condensa deve essere opportunamente dimensionata (diametro interno tubo minimo 14 mm) e la tubazione posizionata in modo da mantenere sempre lungo il percorso una determinata pendenza, mai inferiore a 1%. Il tubo di scarico si collega direttamente alla vaschetta di scarico, posizionata in basso sulla spalla laterale, sotto gli attacchi idraulici.

- Se possibile fare defluire il liquido di condensa direttamente in una grondaia o in uno scarico di "acque bianche".
- In caso di scarico nella rete fognaria, si consiglia di realizzare un sifone per impedire la risalita dei cattivi odori verso gli ambienti. La curva del sifone deve essere più in basso rispetto alla bacinella di raccolta condensa.
- Nel caso si debba scaricare la condensa all'interno di un recipiente, questo deve restare aperto all'atmosfera ed il tubo non deve essere immerso in acqua, evitando fenomeni di adesività e contropressioni che ostacolerebbero il libero deflusso.
- Nel caso si debba superare un dislivello che ostacolerebbe il deflusso della condensa, è necessario montare una pompa.

Tali pompe si trovano comunemente in commercio.

E' comunque opportuno, al termine dell'installazione, verificare il corretto deflusso del liquido di condensa versando molto lentamente (circa 1/2 l di acqua in circa 5-10 minuti) nella vaschetta di raccolta.

2.9 Condensate drain

The condensate drain network must be sized appropriately (minimum inner pipe diameter: 14 mm) and the pipeline positioned so that it maintains a consistent slope along the line (never less than 1%). The drain pipe connects directly to the drain pan installed at the bottom on the side panel under the hydraulic connections.

- If possible, make the condensate liquid flow directly onto a gutter or into a "white waters" drain.
- If the liquid is discharged into a sewer, we recommend that you install a trap-vent to prevent bad odours from rising back up into the building. The curve of the trap must be lower than the condensate tray.
- If you need to drain the condensate into a container, it must remain open and the pipe must not be immersed in water to prevent adhesion and back-pressure that would obstruct free flow.
- If the drain pipe has to overcome a gap in height due to its particular installation which would obstruct condensate flow, remember to install a pump.

These pumps are commonly available on the market.

However, it is advisable that after installing the pump you check proper flow of the condensate liquid, pouring it in very slowly (about 1/2 l of water in about 5-10 minutes) into the drain pan.

Montaggio del tubo di scarico della condensa

Collegare al raccordo di scarico della vaschetta raccogli condensa un tubo per il deflusso del liquido bloccandolo in modo adeguato. Verificare che la prolunga rompigoccia sia presente e correttamente installata.

A	RACCORDO DI SCARICO
B	TUBO SCARICO CONDENSA

Condensate drain pipe assembly

Connect the drain connection of the drain pan that collects the condensate fluid to a hose and tighten it properly. Make sure the drip-guard extension is present and that it has been properly installed.

A	DRAIN CONNECTION
B	LIQUID DRAIN PIPE

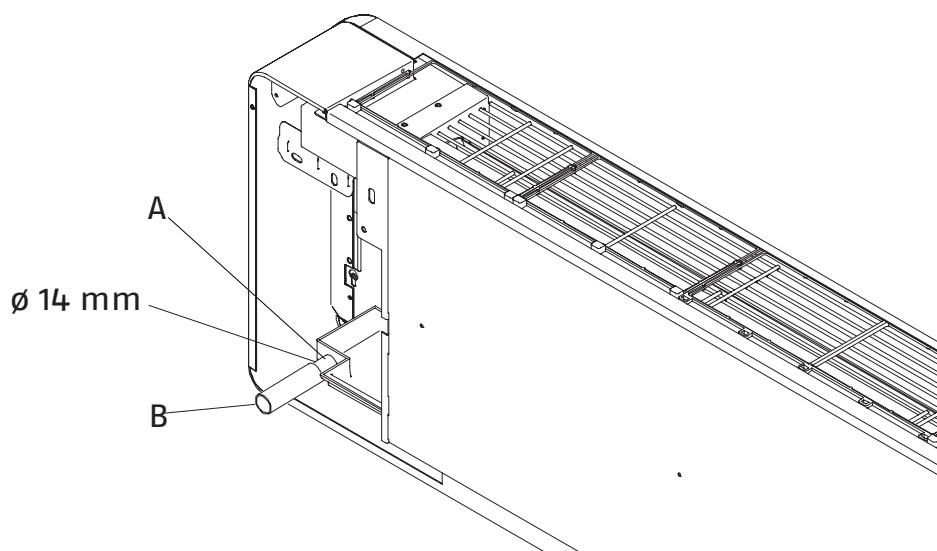

Fare attenzione all'inclinazione del tubo di scarico condensa quando viene convogliato all'esterno come in figura.

A	VENTILCONVETTORE
B	TUBO SCARICO CONDENSA

Pay attention to the tilt of the condensate drain pipe when it channels condensate outside the premises as shown in the figure.

A	FAN COIL
B	CONDENSATE DRAIN PIPE

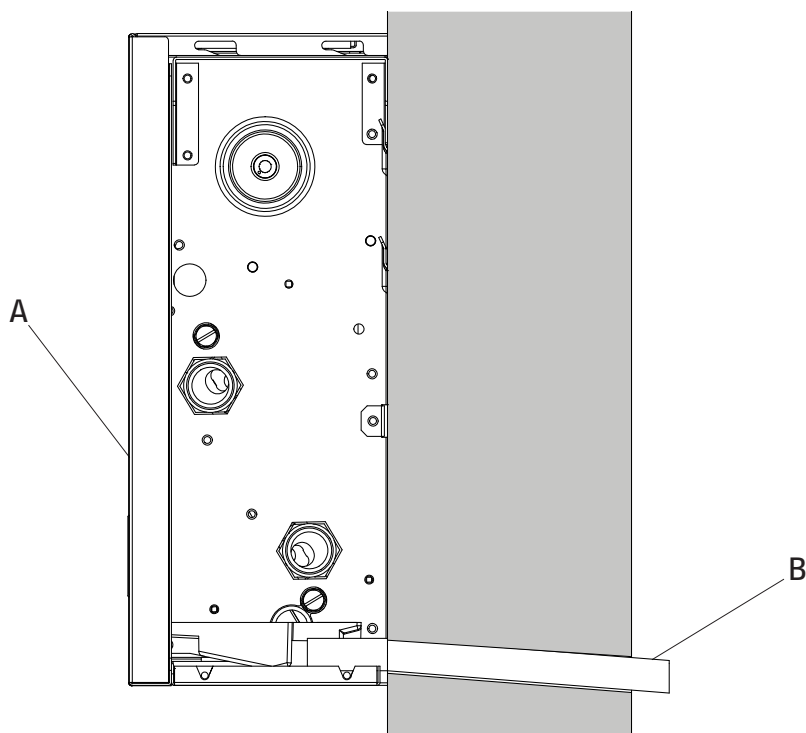

2.10 Collegamenti elettrici

- ⚠** Prima di collegare il ventilconvettore assicurarsi che:
- I valori della tensione e frequenza di alimentazione rispettino quanto specificato sui dati di targa dell'apparecchio.
 - La linea di alimentazione sia dotata di un efficace collegamento a terra e sia correttamente dimensionata per il massimo assorbimento dell'unità.
- ⚠** L'eventuale sostituzione del cavo di alimentazione deve essere effettuata esclusivamente dal servizio di assistenza tecnica o da personale abilitato e in conformità alle norme nazionali vigenti.

È possibile procedere all'allacciamento elettrico mediante un cavo incassato nella parete come in posizione indicata nella dima di installazione. È necessario comunque verificare che l'alimentazione elettrica sia provvista di adeguate protezioni contro sovraccarichi e/o cortocircuiti.

Per prevenire ogni rischio di folgorazione è indispensabile staccare l'interruttore generale prima di effettuare collegamenti elettrici ed ogni operazione di manutenzione sugli apparecchi.

- Rimuovere il coperchio (A), far passare i cavi elettrici attraverso il foro (B) e i fermacavi (C). Effettuare i collegamenti alla scheda elettronica (D).

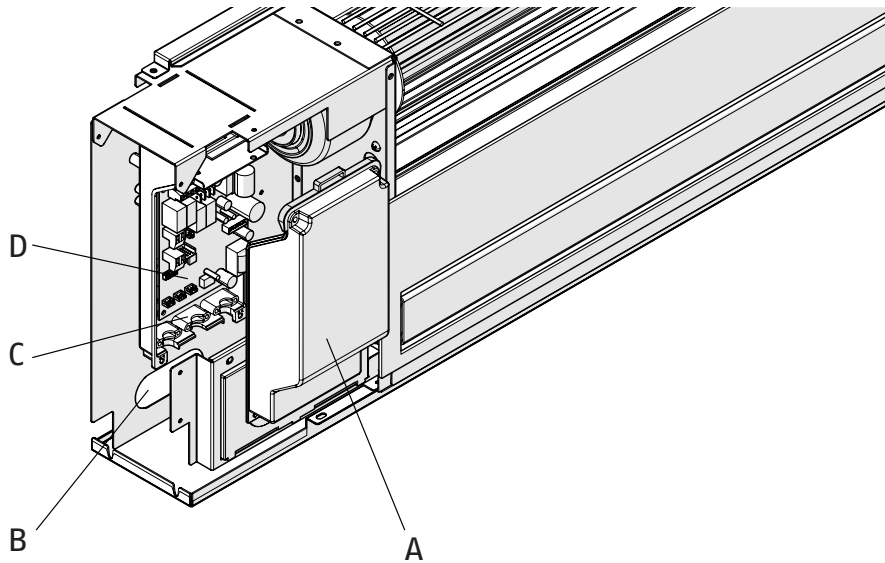

- L'alimentazione deve essere portata tramite un sezionatore dedicato dotato di fusibili ritardati o di interruttore automatico magnetotermico da 2 A.
- Per motivi di sicurezza è bene che il dispositivo di sezionamento e protezione su indicato si trovi in prossimità dell'apparecchio e comunque in posizione ben visibile.
- I cavi di alimentazione devono essere dotati di conduttori in rame con le seguenti sezioni unitarie (i valori indicati sono riferiti ad una lunghezza massima delle linee pari a 15 m).
I cavi devono essere di tipo adeguato al tipo di posa in accordo con le norme CEI in vigore.

2.10 Wiring

- ⚠** Before you connect the cooler-radiator, make sure that:
- the voltage and frequency match the values on the device's nameplate.
 - The power line has an efficient ground connection and is appropriately sized for the unit's maximum current absorption.
- ⚠** If you need to replace the power cable, contact only the technical customer service or qualified staff, in compliance with the applicable national laws.

You can use a cable embedded in the wall in the position traced with the installation template to make the electrical connection.

In any case, you must check that the power supply is protected against overload and/or short-circuits.

In order to prevent any risk of electric shock, it is essential to disconnect the main circuit breaker before making any electrical connections and performing maintenance on the equipment.

- Remove the cover (A), insert the electric cables through the hole (B) and the cable clips (C). Make the connections to the electronic board (D).

- An on/off switch with delayed fuses or an automatic circuit breaker (2A) must be installed to supply power to the system.
- For safety reasons, the on/off switch referred to above should be installed near the device or at any rate in open view.
- The power cables must be equipped with copper conductors having the following unitary sections (the values indicated refer to a maximum line length of 15 m).
The cables must be appropriate for the type of installation, in accordance with the applicable CEI standards.

		27	41	57
SEZIONE CONDUTTORE DI ALIMENTAZIONE (FASE+NEUTRO) POWER CONDUCTOR (PHASE + NEUTRAL)	mm ²	1,5	1,5	1,5
SEZIONE CONDUTTORE PROTEZIONE G/V PROTECTIVE CONDUCTOR SECTION G/V	mm ²	1,5	1,5	1,5

2.11 Riempimento impianto

Durante l'avviamento dell'impianto assicurarsi che il detentore sul gruppo idraulico sia aperto.

Se ci si trova in mancanza di alimentazione elettrica e la termovalvola è già stata alimentata precedentemente sarà necessario utilizzare l'apposito cappuccio e premere l'otturatore della valvola per aprirla.

2.12 Evacuazione dell'aria durante il riempimento dell'impianto

- Aprire tutti i dispositivi di intercettazione dell'impianto (manuali o automatici);
- Iniziare il riempimento aprendo lentamente il rubinetto di carico acqua impianto;
- Agire, utilizzando un cacciavite sullo sfiato dell'attacco batteria posto più in alto (vedi figura sotto);
- Quando comincia ad uscire acqua dalle valvole di sfiato dell'apparecchio, chiuderle e continuare il caricamento fino al valore nominale previsto per l'impianto.

Verificare la tenuta idraulica delle guarnizioni.

Si consiglia di ripetere questa operazione dopo che l'apparecchio ha funzionato per alcune ore e di controllare periodicamente la pressione dell'impianto.

2.11 Filling the plant

When starting the system, make sure that the lock-shield on the hydraulic unit is open.

If there is a power black-out and the thermal valve is already running, use its cap and press the valve shutter and open it.

2.12 Air exhaust when filling the system

- Open all the system's shut-off devices (whether manual or automatic);
- Start filling the system by slowly opening the water tap;
- With the aid of a screwdriver, work the vent on the uppermost coil connection (see figure below);
- When water begins to leak out of the breather valves, close them and continue to fill the system (as per the rated specifications).

Check the tightness of the gaskets.

We recommend that you repeat this operation whenever the device has been running for a few hours and that you regularly check the system's pressure.

A	SFIATO DELLA BATTERIA
---	-----------------------

A	COIL VENT
---	-----------

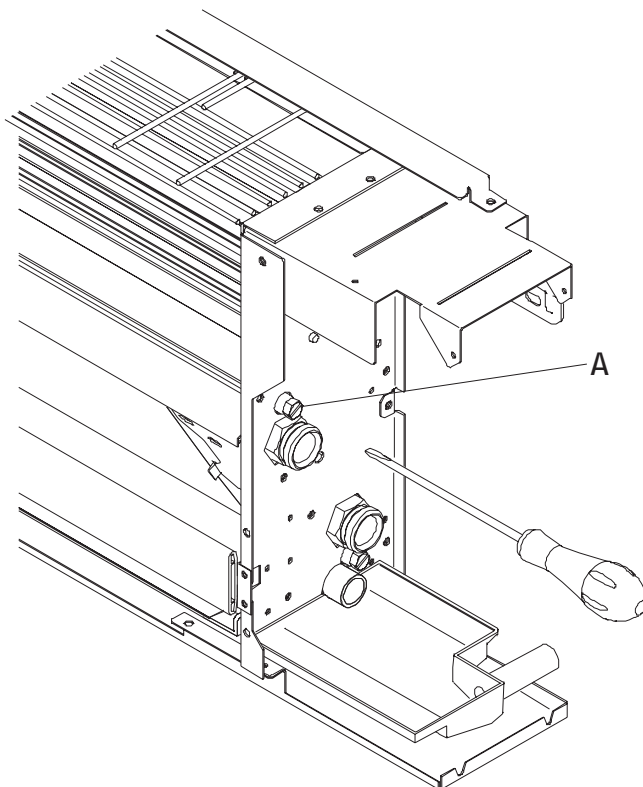

3.1 Gestione dell'apparecchio con il telecomando

Attraverso la pressione dei tasti è possibile impostare le varie funzioni (vedi paragrafo Descrizione del funzionamento).

A Il telecomando fornito a corredo dell'apparecchio è stato studiato in modo da conferirgli la massima robustezza ed un'eccezionale funzionalità, comunque esso deve essere maneggiato con alcune cautele. Il telecomando è dotato di una calamita nella parte posteriore.

Evitare di:

- lasciarlo esposto alla pioggia, versare liquidi sulla sua tastiera o farlo cadere in acqua
- fargli subire forti urti o lasciarlo cadere su superfici dure
- lasciarlo esposto ai raggi solari
- frapporte ostacoli tra il telecomando e l'apparecchio mentre si usa il telecomando stesso.

Nel caso in cui nello stesso ambiente vengano usati altri apparecchi dotati di telecomando (TV, radio, gruppi stereo, etc.), si potrebbero verificare alcune interferenze; le lampade elettroniche e fluorescenti possono interferire nelle comunicazioni tra il telecomando e l'apparecchio; estrarre la batteria in caso di prolungato inutilizzo del telecomando.

Inserimento batteria

Per il telecomando deve essere esclusivamente usata una batteria al litio secco CR2025 da 3V (compresa nella fornitura).

Le batterie esaurite, devono essere eliminate solamente tramite gli appositi punti di raccolta predisposti dalle Autorità Locali per i rifiuti di questo tipo.

Per inserire la batteria aprire l'apposito sportellino a scatto che si trova nella parte inferiore del telecomando.

La batteria deve essere inserita rispettando scrupolosamente la polarità indicata.

Richiudere lo sportellino a scatto una volta inserita la batteria.

Gestione dell'apparecchio in caso di non disponibilità del telecomando.

In caso di smarrimento del telecomando, esaurimento delle batterie o suo guasto l'apparecchio può essere fatto funzionare utilizzando i tasti del display touch screen a bordo macchina

3.1 Managing the appliance with the remote control

It is possible to select the various modes by pressing the buttons (see Description of machine functioning paragraph).

A The remote control provided has been designed to be functional and resistant, however it must be handled cautiously. The remote control is equipped with a magnet in the back.

Avoid:

- leaving it exposed to rain, pouring liquids on it or dropping it into water
- hitting it or dropping it on hard surfaces
- leaving it under the sun
- placing obstacles between the remote and the appliance while using it.

If there are other appliances using remote controls in the room (TV, radios, stereos, etc.), interferences may occur electronic or fluorescent lamps can interfere with communication between the remote and the appliance; remove the battery if not using the remote for a long time.

Battery insertion

Only CR2012 3V dry lithium batteries must be used (supplied).

Used batteries must be handed over to the specific collection areas as arranged by the Local Authorities for this type of waste.

In order to insert the batteries, open the specific cover in the bottom part of the remote.

The battery must be inserted respecting polarity.

Once the battery is inserted, close the cover.

Managing the appliance if the remote control is not available.

If you lose the remote control, if it brakes or if the batteries run out, the appliance can be managed using the touchscreen display.















3.2 Legenda simboli

TASTO / DISPLAY :

-  Tasto su
-  Tasto giù
-  Tasto accensione / spegnimento
-  Tasto funzionamento in solo raffreddamento
-  Tasto funzionamento in sola ventilazione
-  Tasto funzionamento in solo riscaldamento
-  Tasto funzionamento in solo riscaldamento
-  Tasto benessere notturno
-  Tasto controllo della direzione del flusso d'aria
-  Tasto controllo della velocità del ventilatore
-  Tasto impostazione funzione Timer
-  Tasto impostazione funzione Timer
-  Non utilizzato
-  Non utilizzato
-  Non utilizzato

3.2 Symbols legenda

TASTO / DISPLAY :

-  Up button
-  Down button
-  Switch on / off button
-  Cooling only mode button
-  Ventilation only mode button
-  Heating only mode button
-  Heating only mode button
-  Nocturnal well-being button
-  Control of air flow direction button
-  Fan speed control button
-  Timer mode setting button
-  Timer mode setting button
-  Not used
-  Not used
-  Not used

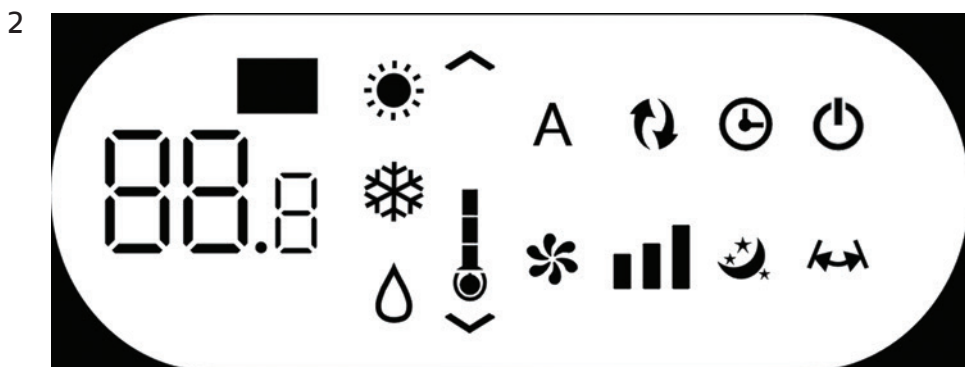
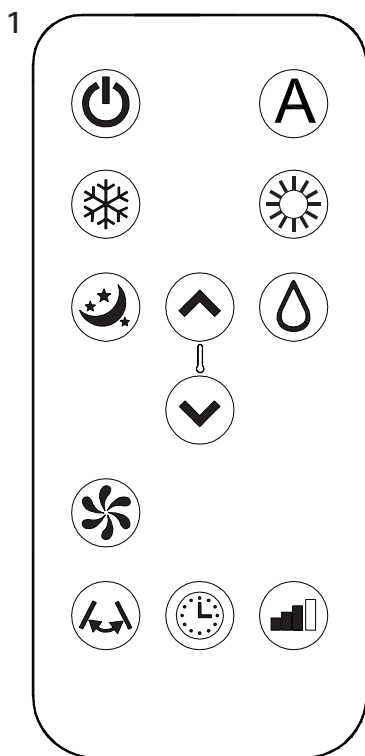

3.3 Descrizione del funzionamento

Accensione generale e gestione del funzionamento

Per poter gestire l'apparecchio tramite il telecomando o il display touch screen occorre avere inserito l'interruttore generale che è stato previsto sulla linea elettrica d'alimentazione, o introdurre la spina di alimentazione dell'apparecchio nella presa dell'impianto. Una volta eseguite le operazioni descritte, attraverso la pressione dei simboli sul display touch screen, o con il telecomando, è possibile la gestione dell'impianto.

Per trasmettere i comandi verso la unità interna occorre rivolgere la parte anteriore del telecomando verso il display dell'unità interna stessa.

La ricezione del comando viene confermata dall'emissione di una nota da parte del cicalino e dalla relativa visualizzazione a display.

La distanza massima alla quale può avvenire la ricezione dei comandi corrisponde ad 8 metri circa.

3.3 Description of operation











General start-up and management







In order to manage the appliance using the remote control and the touch-screen, the main switch on the electrical power supply line must be turned on or the power supply plug must be connected to the system socket. Once such operations have been performed, it is possible to manage the system using the symbols on the touch-screen or the remote control.

















In order to transmit commands to the internal unit, the top part of the remote must point towards the display of said internal unit.



The reception of the command is confirmed by a beep and by the display.

The maximum distance for the remote control to work is approximately 8 meters.





TASTO / DISPLAY	OPERAZIONE
	Quando l'apparecchio è acceso sui 3 digit del display viene visualizzato il Setpoint impostato
	Agendo sulle frecce è possibile impostare la temperatura di setpoint desiderata tra 16 e 31°C. Evitare di impostare una temperatura troppo bassa o troppo alta per non incorrere in problemi di salute ed in inutili sprechi di energia.
	Accensione/Spegnimento dell'apparecchio Tramite questo pulsante è possibile spegnere (stand-by) o accendere l'apparecchio. Il sistema di controllo dell'apparecchio è dotato di memoria, per cui le impostazioni non andranno perse né in caso di spegnimento né in caso di mancanza di tensione (ad eccezione della ventilazione, che all'avvio dell'unità è impostata su "automatico"). Il pulsante in questione serve per l'attivazione e la disattivazione dell'apparecchio per brevi periodi. In caso di prolungato arresto dell'apparecchio, questo deve essere disattivato staccando l'interruttore generale o togliendo la spina dalla presa di corrente
 	Funzionamento in solo raffreddamento Usando questa modalità l'apparecchio deumidifica e raffredda l'ambiente. E' possibile impostare la temperatura desiderata tra i 16 ed i 31°C e, se tale temperatura è più bassa della temperatura ambiente, dopo massimo tre minuti il ventilatore s'avvia e l'apparecchio inizia ad erogare aria fredda mantenendo attiva la ventilazione anche in caso di raggiungimento del setpoint.  La ventilazione si avvierà solo se la temperatura dell'acqua in ingresso al fan coil è inferiore ai 20°C.
	Funzionamento in sola ventilazione Attivando questa funzione il ventilatore funziona mentre la valvola dell'acqua è chiusa. E' possibile scegliere la velocità di ventilazione.
 	Funzionamento in solo riscaldamento Impostando questa modalità l'apparecchio riscalda l'ambiente. E' possibile impostare la temperatura desiderata tra i 16 ed i 31°C e, se tale temperatura è più alta della temperatura ambiente, dopo massimo tre minuti il ventilatore s'avvia e l'apparecchio inizia ad erogare calore.  La ventilazione si avvierà solo se la temperatura dell'acqua in ingresso al fan coil è superiore ai 30°C.

TASTO / DISPLAY	OPERAZIONE
	<p>Tasto benessere notturno In questa modalità il funzionamento del ventilatore è impostato sulla velocità minima. Questa funzione dovrebbe essere attivata immediatamente prima d'addormentarsi.</p> <ul style="list-style-type: none"> - In raffreddamento il set di temperatura impostato viene aumentato di 1°C dopo un'ora e di un ulteriore °C dopo 2 ore. Trascorsa la seconda ora l'impostazione del set di temperatura non viene ulteriormente alterato e dopo altre 6 ore l'apparecchio viene posto in stand-by. - In riscaldamento la temperatura impostata viene diminuita di 1°C dopo un'ora e di un ulteriore °C dopo 2 ore. Trascorsa la seconda ora l'impostazione del set di temperatura non viene ulteriormente alterato e dopo altre 6 ore l'apparecchio viene posto in stand-by. <p>Questa funzione non è disponibile per il funzionamento in sola ventilazione e può essere esclusa in ogni momento (idealmente al risveglio) premendo un'altra volta il pulsante. In caso di simultanea impostazione della funzione Timer l'apparecchio si spegnerà allo scadere del tempo impostato.</p>
	<p>Controllo della direzione del flusso d'aria Premendo l'apposito pulsante è possibile impostare l'oscillazione continua del deflettore mobile uscita aria, nel qual caso il simbolo a display è acceso o bloccarlo in una posizione qualsiasi.</p> <p>⚠ IMPORTANTE: Il movimento del deflettore mobile non deve mai essere forzato manualmente. In raffreddamento la posizione del deflettore viene resettata ogni 30 min. per evitare formazione di rugiada</p>
	<p>Controllo della velocità del ventilatore Premendo più volte questo pulsante la velocità cambia con la seguente sequenza: Minima, Media, Massima, Automatica. La modalità automatica è segnalata dalle barre che si accendono in sequenza. Tanto maggiore è la velocità impostata, tanto maggiore è la resa dell'apparecchio, ma tanto minore è la sua silenziosità.</p> <p>In modalità benessere notturno il controllo della velocità non è possibile in quanto l'apparecchio può funzionare esclusivamente alla bassa velocità.</p>
  	<p>Impostazione funzione Timer La logica dell'apparecchio mette a disposizione dell'Utente la possibilità di programmare l'attivazione o la disattivazione, a piacere.</p> <p>Mentre il condizionatore è acceso è possibile programmare lo spegnimento premendo il tasto Timer, seguito dall'impostazione del numero di ore (da 1 a 24) dopo il quale l'apparecchio verrà posto in stand-by. Quando il condizionatore è spento è possibile prestabilirne l'accensione premendo il tasto Timer, seguito dall'impostazione del numero di ore (da 1 a 24) dopo il quale l'apparecchio verrà avviato.</p> <p>Successiva pressione del tasto per conferma.</p>
	<p>Blocco tasti display touch screen Tenendo premuto per 3 secondi il simbolo del Timer sul display touch screen si attiva la funzione blocco tasti. Qualsiasi azione è impedita all'utente. Il simbolo stand-by pulsa con la frequenza di 1 secondo. Per disattivare il blocco ripremere il simbolo Timer per 3 secondi sul display touch screen.</p> <p>⚠ Qualsiasi selezione da telecomando disattiva il blocco.</p>





KEY / DISPLAY	OPERATION
	When the appliance is on, the setpoint is shown on the 3 digits of the display.
	Acting on the arrows it is possible to set the desired setpoint temperature between 16 and 31 °C. Do not set temperatures that are too high or too low as this could lead to health risks or an unnecessary waste of energy.
	Switching the appliance on and off Acting on this button it is possible to switch the appliance on or off (stand-by) by pressing the specific button. The control system of the appliance is equipped with a memory, so settings won't be lost if the appliance is switched off or in the event of low voltage (with the exception of the fan, when the unit is turned on, it is set on "automatic"). The button must be used to activate or deactivate the appliance for short periods of time. If you plan to keep the device out of service for a long time remember to deactivate it by disconnecting the power or removing the power plug
	Cooling only mode In this mode, the appliance dehumidifies and cools the room.
	It is possible to set the desired temperature between 16 and 31°C and, if such temperature is lower than the room temperature, the fan starts up after maximum three minutes and the appliance starts dispensing cool air, maintaining ventilation active even if the setpoint has been reached.  The fan will start only if the fan coil inlet water temperature is lower than 20°C.
	Ventilation only mode With this function fan is active and the water valve is closed. it is possible to choose fan speed.
	Heating only mode In this mode, the appliance heats the room.
	It is possible to set the desired temperature between 16 and 31°C and, if such temperature is higher than the room temperature, the fan starts up after maximum three minutes and the appliance starts dispensing warm air.  The fan will start only if the fan coil inlet water temperature is greater than 30°C
	Nocturnal well-being button In this mode, ventilation is set on minimum speed. This mode should be activated right before going to sleep. - In cooling mode, the set temperature is risen by 1°C after one hour and by another degree after two hours. After the second hour, the temperature is no longer changed and, after six hours, the appliance is put in stand-by. - In heating mode, the set temperature is lowered by 1°C after one hour and by another degree after two. After the second hour, the temperature is no longer changed and, after six hours, the appliance is put in stand-by. This function is not available for ventilation only and can be excluded any time (ideally once awake) by pressing the button again. If the Timer has also been set, the appliance will turn off at the set time.
	Control of air flow direction By pressing the specific button, it is possible to select the continuous oscillation of the mobile air outlet flap - in such case, the symbol on the display is lit - or to block it in any position.  IMPORTANT: The mobile flap must never be moved manually. In cooling mode the position of the flap is reset every 30 minutes, in order to prevent dew from forming.
	Fan speed control By pressing this button, the speed changes according to the following sequence: Minimum, Medium, Maximum, Automatic. Automatic mode is signaled by the bars that light up in sequence. The higher the speed, the better the performance, though the appliance will be more noisy. It is not possible to control the speed while in nocturnal well-being mode, as the appliance can only work in low speed.
	Timer mode setting The appliance offers Users the chance to program its activation and deactivation according to their needs.
	While the conditioner is on, it is possible to program the switch-off time by pressing the Timer button and setting the number of hours (1 to 24) after which the appliance will be put in stand-by. When the conditioner is off, it is possible to program the switch-on time by pressing the Timer button and setting the number of hours (1 to 24) after which the appliance will start-up.
	Press the button to confirm.

KEY / DISPLAY	OPERATION
	<p>Touch-screen display key lock The key lock is activated by keeping the Timer symbol on the touch-screen display pressed for three seconds. Any action is prevented by the user. The stand-by symbol flashes at 1 second intervals. To deactivate the lock, keep the Timer symbol pressed for three seconds again.</p> <p> Any key on the remote control deactivates the lock!</p>

3.4 Utilizzo dell'apparecchio

-  Nessun oggetto od ostacolo strutturale (arredi, tende, piante, foglie, tapparelle ecc.) dovrà mai ostruire il normale deflusso dell'aria sia dalle griglie.
-  Non appoggiarsi o peggio gravare con pesi sulla scocca del ventilconvettore per evitare di danneggiare l'apparecchio.
-  Non muovere manualmente l'aletta orizzontale di uscita aria. Per compiere questa operazione servirsi sempre del comando apposito.
-  Nel caso vi fossero perdite d'acqua dall'apparecchio è necessario spegnerlo immediatamente e togliere l'alimentazione elettrica. Chiamare quindi il Servizio Tecnico di Assistenza **Beretta** di zona più vicino.
-  Pulire regolarmente i filtri dell'aria come descritto nell'apposito paragrafo

3.4 Appliance management

-  Objects or structural obstacles (furniture, curtains, plants, leaves, blinds, etc.) must not obstruct the normal air flow both from the grids.
-  Do not lean on, or worse still, place all your weight on the chassis of the cooler-radiator as this could damage the appliance.
-  Do not move the horizontal air outlet flap manually. Always use the proper command to perform such operation.
-  In the event of water leaks, turn off the appliance and disconnect the electric power supply. Call the nearest **Beretta's** Technical Service staff.
-  Clean the air filters regularly as described in the specific paragraph.

4.1 Manutenzione

La manutenzione periodica è indispensabile per mantenere il ventilconvettore TIVANO WALL sempre efficiente, sicuro ed affidabile nel tempo.

4.2 Pulizia esterna

⚠ Prima di ogni intervento di pulizia e manutenzione scollegare l'unità dalla rete elettrica spegnendo l'interruttore generale di alimentazione.

⚠ Attendere il raffreddamento dei componenti per evitare il pericolo di scottature.

⚠ Non usare spugne abrasive o detersivi abrasivi o corrosivi per non danneggiare le superfici verniciate.

Quando necessario pulire le superfici esterne del ventilconvettore TIVANO WALL con un panno morbido e inumidito con acqua.

4.1 Maintenance

Routine maintenance is essential to keep the cooler-radiator TIVANO WALL always efficient, safe and reliable over time.

4.2 External cleaning

⚠ Disconnect the unit from the power supply before each cleaning and maintenance intervention by setting the main power supply switch to off.

⚠ Wait for the components to cool down in order to avoid any burns.

⚠ Do not use abrasive sponges or abrasive or corrosive detergents as you might damage the painted surfaces.

Clean the external surfaces of the cooler-radiator TIVANO WALL using a soft cloth dampened with water when necessary.

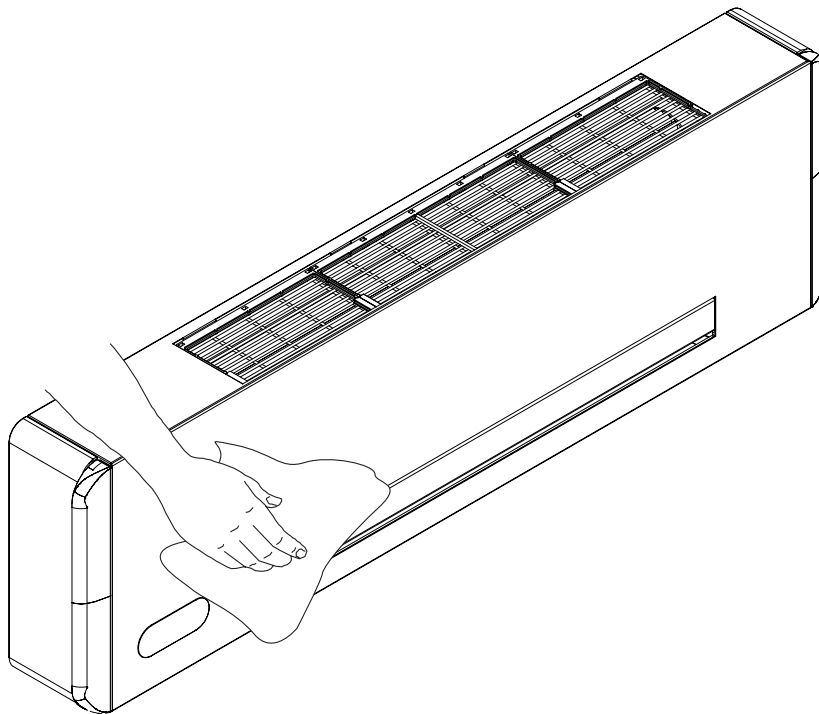

4.3 Pulizia filtri aspirazione aria

Dopo un periodo di funzionamento continuativo ed in considerazione della concentrazione di impurità nell'aria, oppure quando si intende riavviare l'impianto dopo un periodo di inattività, procedere come descritto. La periodicità è semestrale in ambiente domestico.

Estrazione celle filtranti

- Ruotare i filtri e sollevarli per estrarli.

A	FILTRI
B	ESTRAZIONE FILTRI

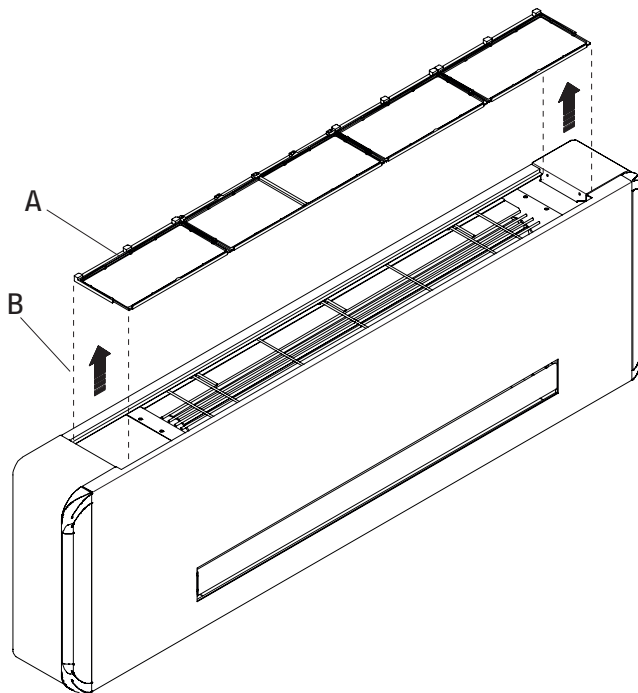

Pulizia setti filtranti

- aspirare la polvere dai filtri con un aspirapolvere
- lavare sotto acqua corrente, senza utilizzare detergenti o solventi, i filtri, e lasciare asciugare.
- Rimontare i filtri sul ventilconvettore, prestando particolare attenzione ad infilare il lembo inferiore nella sua sede.

⊖ E' vietato l'uso dell'apparecchio senza i filtri a rete.

⚠ Dopo le operazioni di pulizia dei filtri verificare il corretto montaggio del pannello.

A	FILTRI
---	--------

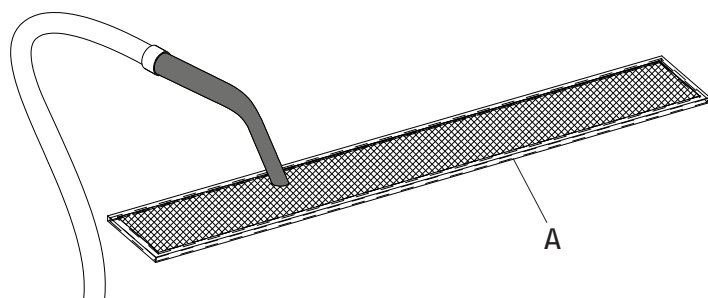

4.3 Cleaning the air suction filters

After prolonged operation and so as to factor the concentration of impurities in the air, or when you plan to restart the system after prolonged disuse, proceed as follows. The frequency is semiannual in domestic environment.

Extraction of filter cells

- Wheels and rise the filters.

A	FILTERS
B	FILTERS REMOVAL

Filter media cleaning

- suction the dust from the filters using a vacuum cleaner
- wash the filters with running water without using any detergents or solvents and then let it dry.
- Remount the filters on the cooler-radiator, paying particular attention to introduce the lower flap in its housing.

⊖ It is forbidden to use the device without its mesh filters.

⚠ After filters cleaning check if the panel is properly mounted.

A	FILTERS
---	---------

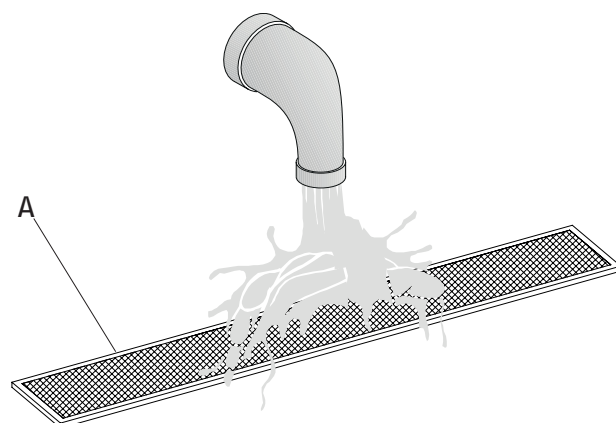





5.1 Visualizzazione allarmi

In caso di anomalia dell'apparecchio sul display viene visualizzato un codice d'allarme. L'apparecchio mantiene comunque attiva qualche funzione (vedi colonna FUNZIONAMENTO).

5.1 Alarms

In the event of a malfunction, the display shows an alarm code. The device will nonetheless continue to perform certain functions (see OPERATION column).

Allarme visualizzato	Causa	Funzionamento
E1	Sonda di temperatura ambiente RT guasta	E' possibile attivare regolarmente le funzioni Raffrescamento e Riscaldamento.
E2	Sonda batteria interna IPT guasta	E' possibile attivare regolarmente le funzioni Raffrescamento e Riscaldamento.
E5	Motore ventilatore interno guasto	Non è possibile attivare nessun funzionamento dell'apparecchio.
E7	Mancanza di comunicazione con il display	Non è possibile attivare nessun funzionamento dell'apparecchio.
CP	Contatto presenza CP aperto	L'apparecchio si attiva solo se il contatto è chiuso. Verificare la connessione dei morsetti.
 LAMPEGGIANTE	Temperatura acqua non idonea	In riscaldamento la temperatura dell'acqua è inferiore a 30 °C
 LAMPEGGIANTE	Temperatura acqua non idonea	In raffescamento la temperatura dell'acqua è maggiore di 20 °C

Alarm displayed	Cause	Operation
E1	Room temperature probe (RT) failure	It is possible to normally activate the Cooling and Heating modes.
E2	Internal battery probe IPT failure	It is possible to normally activate the Cooling and Heating modes.
E5	Indoor fan motor failure	You cannot activate any operating mode.
E7	Lack of communication with the display	You cannot activate any operating mode.
CP	Presence contact CP open	The unit is enabled only if the contact is closed. Check the connection of the terminals.
 FLASHING	Incorrect water temperature	In heating mode, the water temperature is below 30 °C
 FLASHING	Incorrect water temperature	In cooling mode, the water temperature is above 20 °C

5.2 Anomalie e rimedi

A In caso di fuoriuscite di acqua o di funzionamento anomalo, staccare immediatamente l'alimentazione elettrica e chiudere i rubinetti dell'acqua.

A In caso si riscontrasse una delle seguenti anomalie contattare un centro di assistenza autorizzato o personale professionalmente qualificato e non intervenire personalmente.

- La ventilazione non si attiva anche se nel circuito idraulico è presente acqua calda o fredda.
- L'apparecchio perde acqua
- L'apparecchio emette un rumore eccessivo.
- Sono presenti formazioni di rugiada sul pannello frontale.

Gli interventi devono essere eseguiti da un installatore qualificato o da un centro di assistenza specializzato.

5.2 Troubleshooting

A In case of water leaks or abnormal operation, disconnect the device from power supply immediately and close the water taps.

A Should you encounter any of the anomalies below, avoid taking actions on your own and contact immediately an authorised technical support centre or qualified staff.

- The ventilation does not start even if the water circuit is filled with hot or cold water.
- The device is losing water
- The device generates excessive noise.
- There is dew on the front panel.

The interventions must be carried out by a qualified installer or by a specialised support center.

EFFETTO	CAUSA	RIMEDIO
La ventilazione si attiva in ritardo rispetto alle nuove impostazioni di temperatura o di funzione.	La valvola di circuito richiede un certo tempo per la sua apertura e quindi per far circolare l'acqua calda o fredda nell'apparecchio.	Attendere 2 o 3 minuti per l'apertura della valvola del circuito.
L'apparecchio non attiva la ventilazione.	Manca acqua calda o fredda nell'impianto.	Verificare che la caldaia o il refrigeratore d'acqua siano in funzione.
La ventilazione non si attiva anche se nel circuito idraulico è presente acqua calda o fredda.	La valvola idraulica rimane chiusa	Smontare il corpo valvola e verificare se si ripristina la circolazione dell'acqua. Controllare lo stato di funzionamento della valvola alimentandola separatamente a 230 V. Se si dovesse attivare, il problema può essere nel controllo elettronico.
	Il motore di ventilazione è bloccato o bruciato.	Verificare gli avvolgimenti del motore e la libera rotazione della ventola.
	I collegamenti elettrici non sono corretti.	Verificare i collegamenti elettrici.
L'apparecchio perde acqua in funzione riscaldamento.	Perdite nell'allacciamento idraulico dell'impianto.	Controllare la perdita e stringere a fondo i collegamenti.
	Perdite nel gruppo valvole.	Verificare lo stato delle guarnizioni.
Sono presenti formazioni di rugiada sul pannello frontale.	Isolanti termici staccati.	Controllare il corretto posizionamento degli isolanti termoacustici con particolare attenzione a quello anteriore sopra la batteria alettata.
Sono presenti alcune gocce d'acqua sulla bocchetta di uscita aria.	In situazioni di elevata umidità relativa ambientale (>60%) si possono verificare dei fenomeni di condensa, specialmente alle minime velocità di ventilazione.	Appena l'umidità relativa tende a scendere il fenomeno scompare. In ogni caso l'eventuale caduta di alcune gocce d'acqua all'interno dell'apparecchio non sono indice di malfunzionamento.
L'apparecchio perde acqua nella sola funzione di raffreddamento.	La bacinella condensa è ostruita.	Versare lentamente una bottiglia d'acqua nella parte bassa della batteria per verificare il drenaggio; nel caso pulire la bacinella e/o migliorare la pendenza del tubo di drenaggio.
	Lo scarico della condensa non ha la necessaria pendenza per il corretto drenaggio.	
	Le tubazioni di collegamento ed i gruppo valvole non sono ben isolati.	Controllare l'isolamento delle tubazioni.
L'apparecchio emette un rumore eccessivo.	La ventola tocca la struttura.	Verificare la presenza di sporco dei filtri ed eventualmente pulirli
	La ventola è sbilanciata.	Lo sbilanciamento determina eccessive vibrazioni della macchina: sostituire la ventola.
	Verificare la presenza di sporco dei filtri ed eventualmente pulirli	Eseguire la pulizia dei filtri

EFFECT	CAUSE	SOLUTION
The ventilation is delayed with respect to the new temperature or function settings.	The circuit valve requires a certain time to open and therefore to make the hot or cold water circulate inside the device.	Wait 2 or 3 minutes to allow the circuit valve to open.
The device does not activate the ventilation.	Cold or hot water is missing from the system.	Make sure the boiler or the water cooler are on.
The ventilation does not start even if the water circuit is filled with hot or cold water.	The hydraulic valve stays closed	Demount the body of the valve and check if the water circulation is restored. Check the valve operation feeding it separately to 230 V. If you were to turn, the problem may be in the electronic control.
	The ventilation motor is jammed or burnt.	Check the motor windings and check if the fan rotates freely.
	The wirings are not correct,	Check all wirings.
The device is losing water in heating mode.	Leaks at the hydraulic connections of the system.	Check the leak and tighten the connections.
	Leaks at the valves unit.	Check the condition of the gaskets.
There is dew on the front panel.	Detaches thermal insulation.	Check the correct positioning of the thermal and acoustic insulations paying particular attention to the front one located on top of the finned coil.
There are water drops on the air vent.	High humidity conditions (>60%) might generate condensation, especially at minimum ventilation speeds.	As soon as the level of relative humidity drops, the phenomena disappears. However, a few water drops falling inside the device will not cause any malfunction.
The device is losing water in cooling mode.	The condensate tray is clogged.	Slowly pour a bottle of water in the lower section of the battery to check the drainage; if necessary clean the tray and/or improve the slope of the drain pipe.
	The condensate discharge pipe does not have the slope required for correct drainage.	
	The connection pipes and the valves unit are not well insulated,	Check the pipes insulation.
The device generates excessive noise.	The fan touches the structure.	Check if the filters are dirty and clean them if necessary
	The fan is unbalanced.	The unbalancing generates excessive machine vibrations: replace the fan.
	Check if the filters are dirty and clean them if necessary	Clean the filters

Via Risorgimento, 23 A
23900 - Lecco (LC)

www.berettaboilers.com

Poiché l'Azienda è costantemente impegnata nel continuo perfezionamento di tutta la sua produzione, le caratteristiche estetiche e dimensionali, i dati tecnici, gli equipaggiamenti e gli accessori, possono essere soggetti a variazione.

The manufacturer strives to continuously improve all products. Appearance, dimensions, technical specifications, standard equipment and accessories are therefore liable to modification without notice.

